

Mobile Cart for TVs & Interactive Touch Panels 32" - 65"
Mobiler TV-Ständer für TV und Touchpanels
Pied sur roulettes pour TV et panneaux tactiles
Supporto per TV e Pannello interattivo da Pavimento
Soporte móvil para TV y panel táctil
Мобильная стойка для ТВ и сенсорных панелей

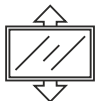

Max weight
60 kg
132.3 lbs



Height adjustment
700 - 1200 mm
27.6" - 47.2"



Tilt
90°



VESA
200 x 200 ~
600 x 400 mm

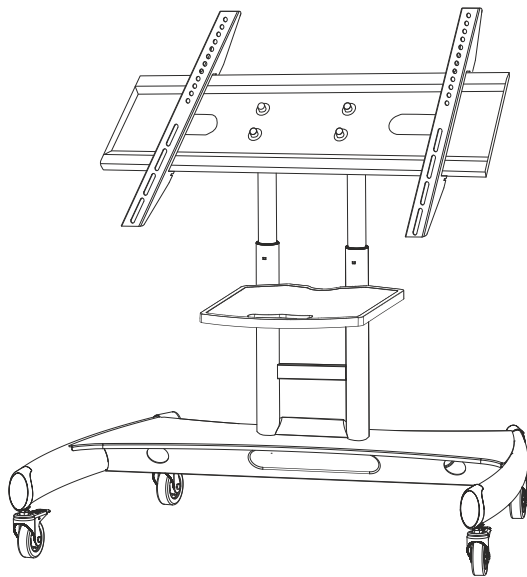

- EN** USER GUIDE
- DE** BENUTZERHANDBUCH
- FR** MODE D'EMPLOI
- IT** GUIDA UTENTE
- ES** GUÍA DEL USUARIO
- RU** РУКОВОДСТВО ПОЛЬЗОВАТЕЛЯ



Thank you for choosing us!

We hope you are happy with your purchase. If you enjoy our product, please leave your review.

If you have any questions or issues, contact us anytime and we will help you as soon as possible:

USA: sale@onkron.us / +13159682278

Europe: sale@onkron.de / +494029996807

Russia: support@onkron.ru / +78007772176

Read the entire manual before you start assembly and installation. If you have any questions about the assembly and operation of the bracket, please contact our service department.

CAUTION

Using the product with devices that exceed allowed weight limit, improper assembly and installation, including overtightening mounting screws, may lead to failure of your devices and the product itself, and also cause personal injuries.

- Product must be assembled as specified in the following assembly instructions. Improper installation may result in damage or serious personal injuries.
- Safety gear and proper tools must be used. This product should be installed only by professionals.
- Make sure that working surface will safely support combined weight of the equipment and all attached hardware and components.
- Use mounting screws provided in the kit and **DO NOT OVERTIGHTEN** any screws during assembly of the product.
- This product contains small items that may cause choking if swallowed. Keep these items away from children.
- Using the product improperly could lead to product failure and personal injuries.
- Before mounting a screen make sure it meets all requirements of the product. Pay attention to VESA patterns, supported screen weight and diagonal.
- Mounting an unsupported screen could lead to product failure and personal injuries.

IMPORTANT

Make sure you have received all parts according to the component checklist **BEFORE** the installation. If any parts are missing or faulty, contact your local distributor for a replacement.

MAINTENANCE











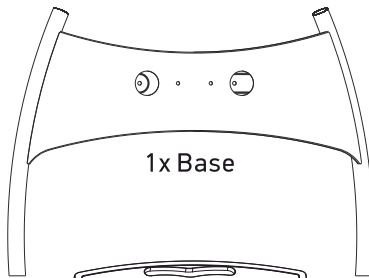
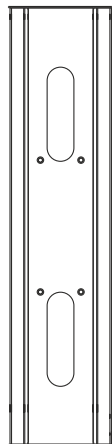
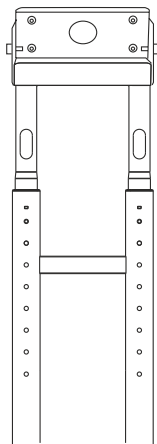
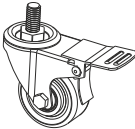
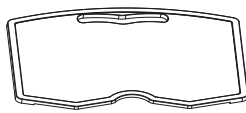

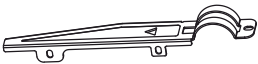









Check your product is safe to use at regular intervals (at least every three month).

WARRANTY

Not under mandatory certification. Unlimited lifespan. **5 YEARS WARRANTY.**

Assembly Kit:

Firstly unpack all components and make sure that you have all necessary parts. If you miss any parts, please contact our support team. Check the list:

			
			
		1x VESA-panel	1x Columns
		F M8x20 (x2)	
A M5x25 (x4)		F M8 (x2)	
B M6x25 (x4)		G M8x20 (x2)	
C M8x25 (x4)		G M8 (x2)	
D M8x50 (x4)		H M6x20 (x2)	
E 19x8.5x13mm (x4)		H M6 (x2)	
E M8 (x4)		I M6(x1)	
		J M5(x1)	
			
			1x Rail (L)
			1x Rail (R)
	Required tools (not included):		
			
	Screwdriver		

1. Base assembly:

- Put the package on the floor
- Put the base of the stand on it upside down.

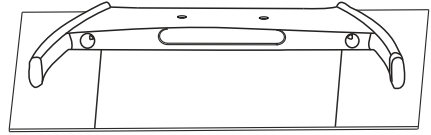

- Lock all the wheels, as shown.

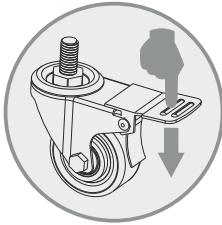

- Put the base on the wheels with the back side to you. Remove the package from the floor.

- Twist the wheels into the base.

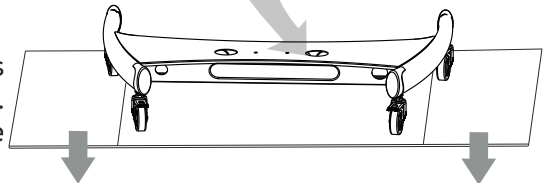
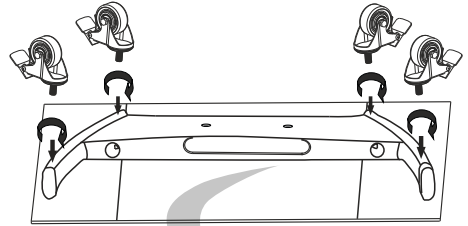

2. Height adjustment of the columns:

- Unscrew safety bolts from the columns using key (I).
- Set desirable height of the columns.
- Screw safety bolts in, using key (I).

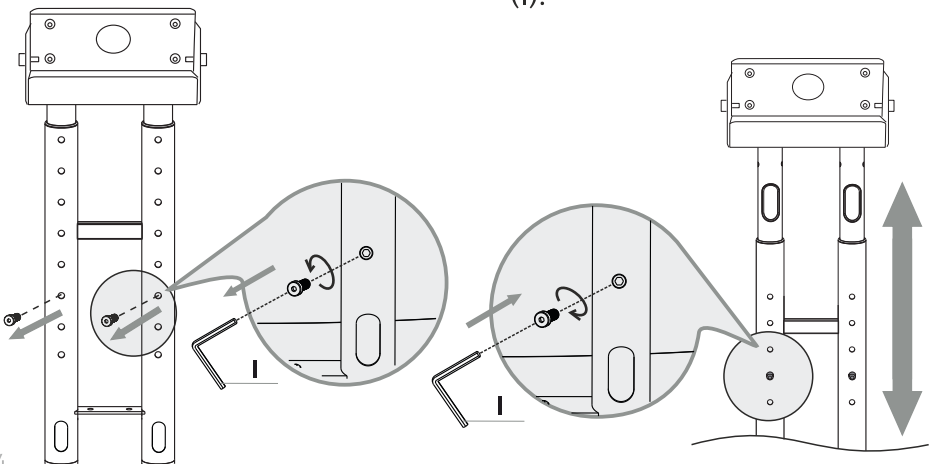

3. Installation of the columns to the base:

- Insert columns into the base. Cable management holes must be from the back of the stand. Look at the picture.

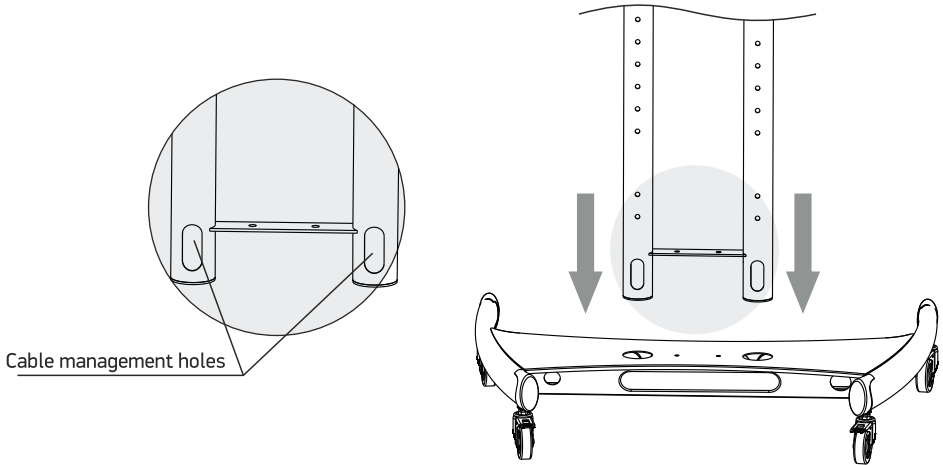

Cable management holes

- Use key (I) to attach the columns to the base with bolts and washers (F) from above.

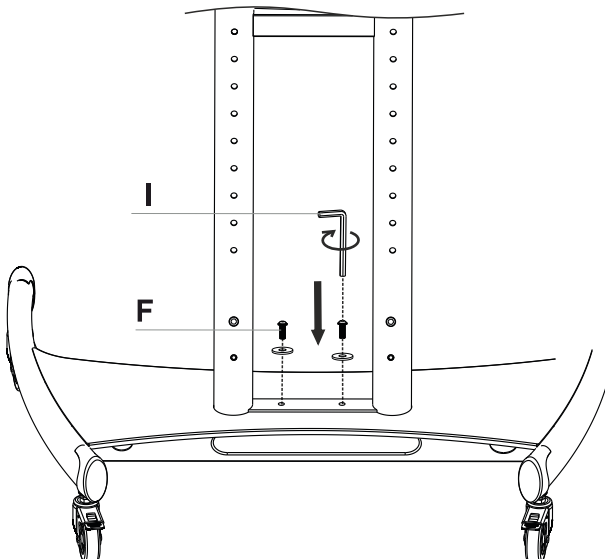

- Use key (I) to screw bolts and washers (G) from beneath of the base. Look at the picture.
- Make sure that all bolts are secure fixed and the whole construction is stable.
- Put plastic cover as shown on the picture.

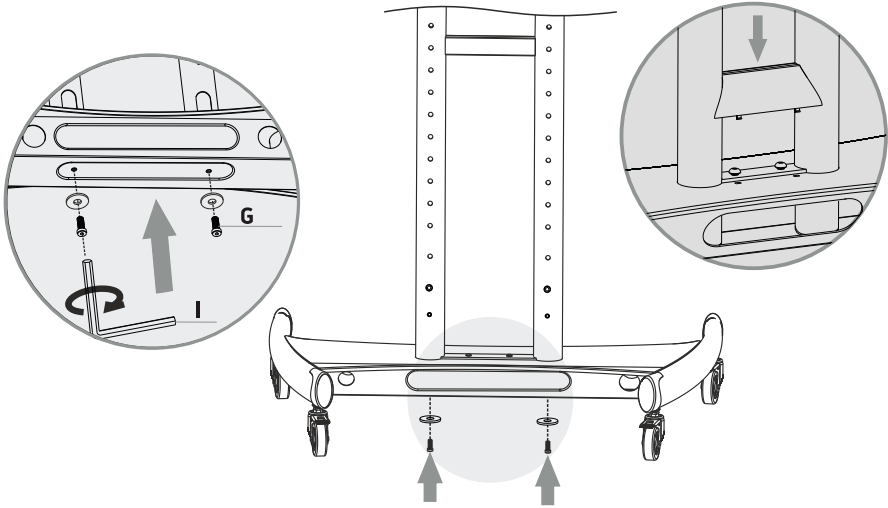

4. VESA-panel installation:

- Install VESA-panel to the columns of the base, using bolts that already screwed in the tilting panel. Use key (I). Set desirable angle of the panel within the range 0° - 90°.

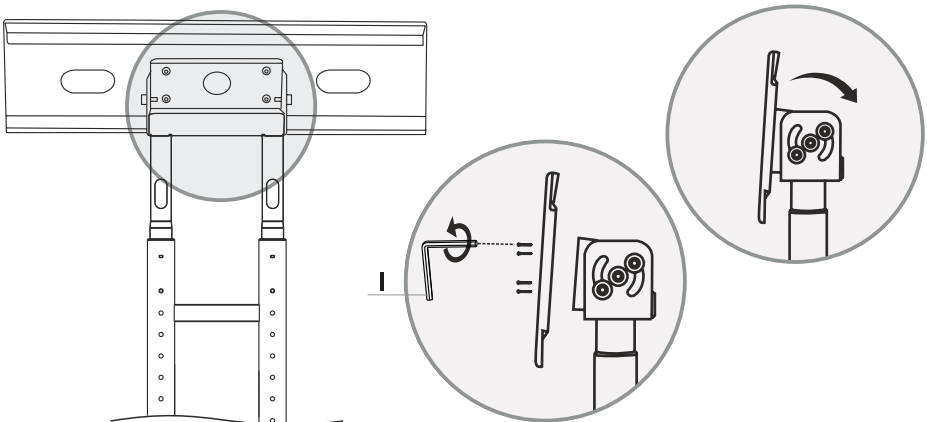

5. Installation of the rails to the touch panel / TV:

- Unscrew bolts and take off safety latches from the rails (L) and (R).

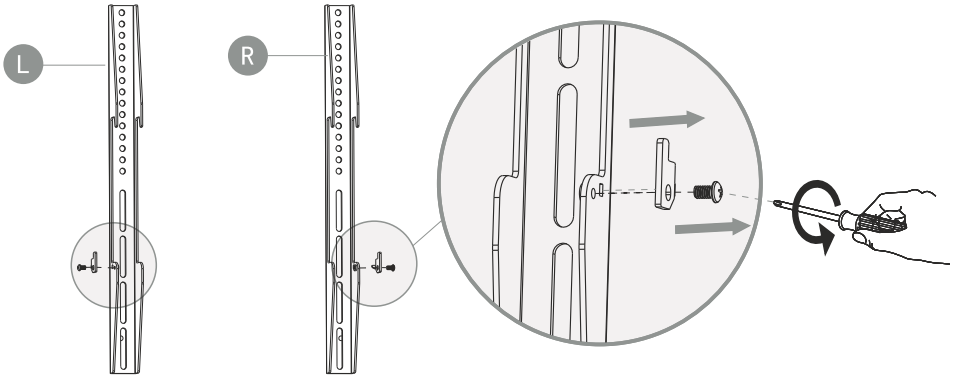

- Pick suitable bolts A/B/C/D from the kit to mount your touch panel, TV.
- Too short screws are not able to hold your TV or touch panel.
- Using screws that are longer than required or installing them at an angle may cause damage to the internal elements of the TV or touch panel.

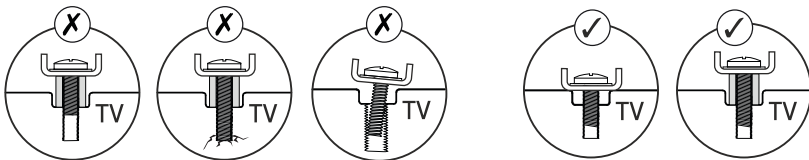

- Put both rails to the back of your touch panel / TV. Match holes of your screen's VESA and the rails. Screw bolts in your touch panel / TV, using plastic spacers and washers (E) between screen and the rails. Carefully look at the figure on the next page:

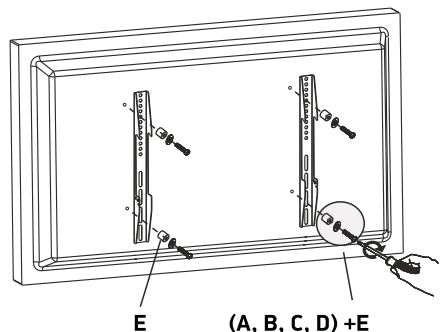

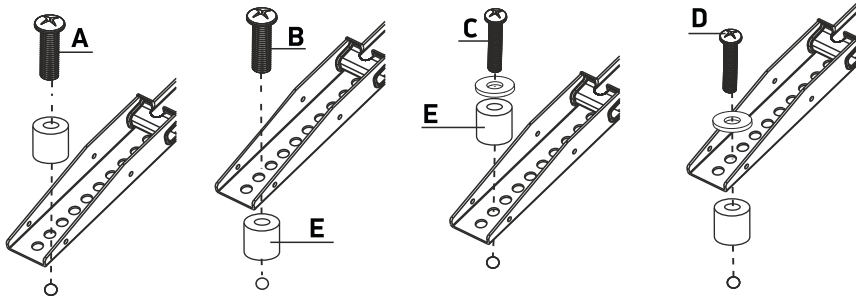

- Additional way of installation: plastic spacers and washers (E) can be used between bolts A/B/C/D and the rails.

6. Possible VESA patterns and their sizes:

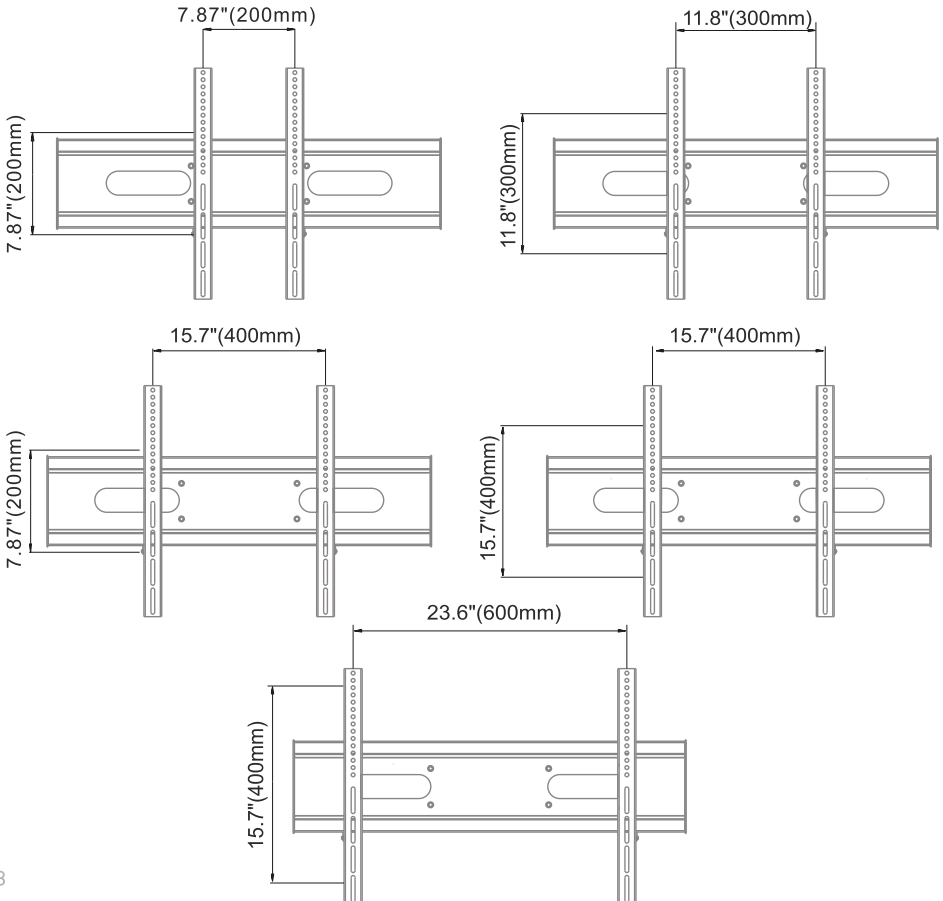

7. Touch panel / TV mounting:

- Hang your touch panel / TV with installed rails onto VESA-panel of the stand.



To avoid injuries it is highly recommended to perform adjustment and installation with the help of another person.

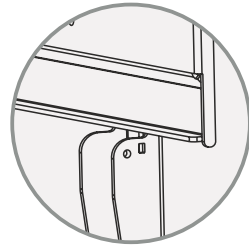
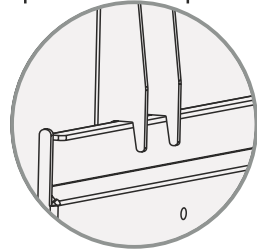
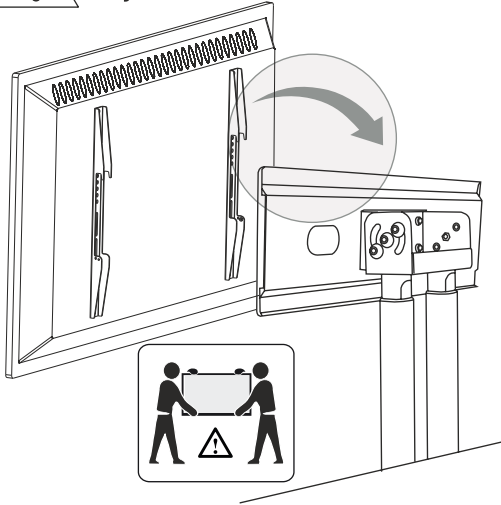

- Align the screen to the center of the VESA-panel.

- Install safety latches and tighten bolts to fix the position of your touch panel / TV.

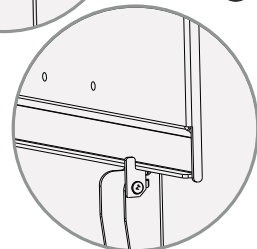
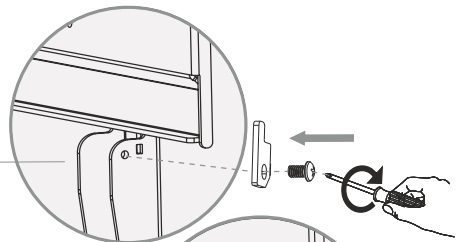
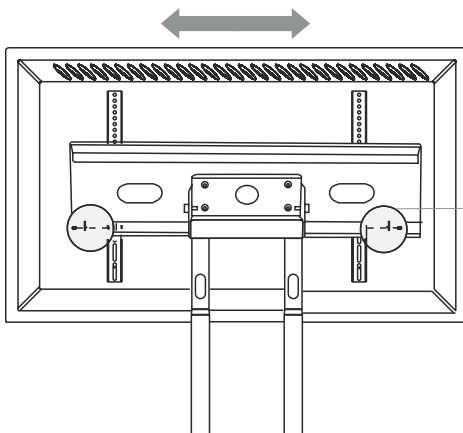

8. Assembly and installation of the shelf:

- Unscrew four bolts from the shelf. Use a screwdriver.
- Install shelf holders by starting the bolts (1) and (3). Look at the picture.

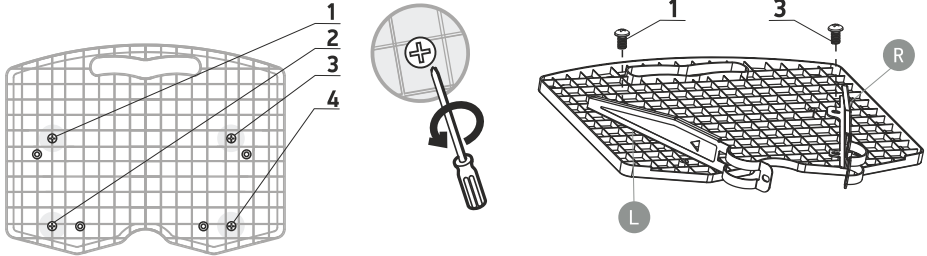

- Insert half-ring into the shelf holder. Turn the half-ring to match its position with the shelf-holder.
- Repeat the previous step with the second shelf-holder.
- Tighten bolts (1) and (3) using a screwdriver.

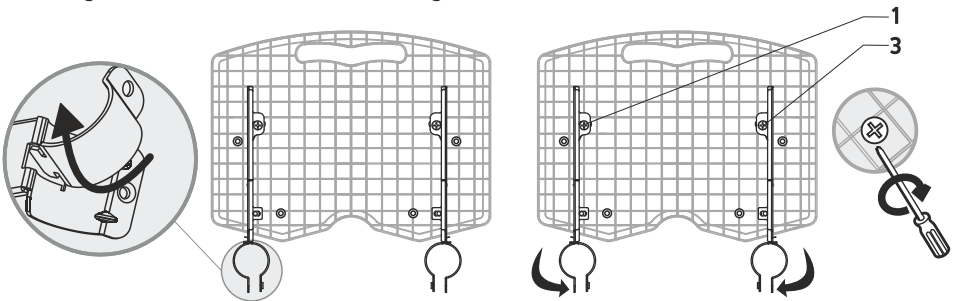

- Set desirable height for the shelf on the columns and fix half-rings and shelf-holders with bolts and washers (H). Use key (J). Make sure that all bolts are securely fixed.

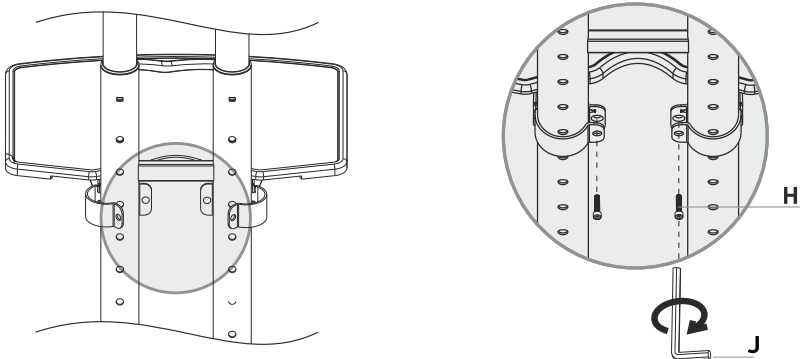

- Tighten bolts (2) and (4) using a screwdriver.

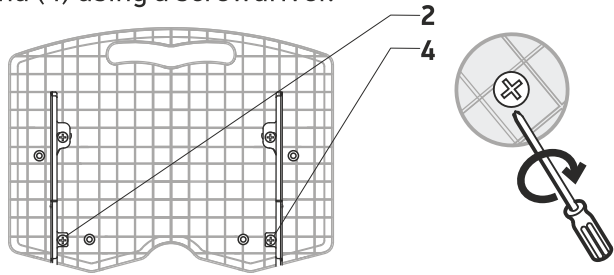

9. Cable management:

- Lay cables of your equipment in the columns from top to bottom, as shown on the picture.
- Put cables through protective rings before connecting the touch panel / TV. They prevent cables from scratching on a sharp edge of the columns.
- Put protective rings into cable management holes in the columns.
- Unlock the wheels and that is all.

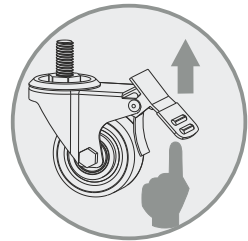
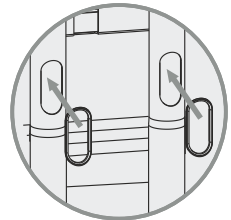
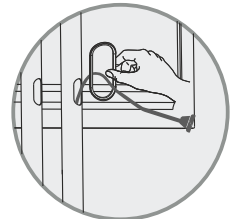
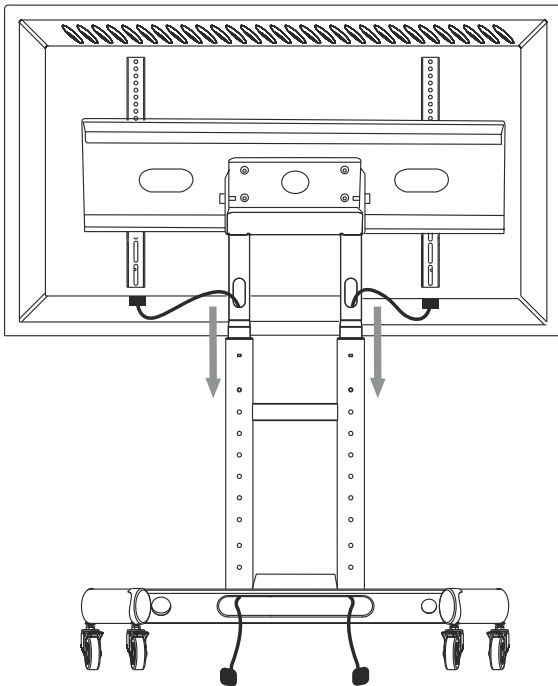

Danke, dass Sie uns gewählt haben!

Wir hoffen, dass Sie mit dem Kauf zufrieden sind. Wenn Sie unser Produkt mögen, lassen Sie bitte Ihr Feedback.

Wenn Sie irgendwelche Fragen oder Probleme haben, dann können Sie uns jederzeit kontaktieren und wir werden Ihnen helfen:

USA: sale@onkron.us / +13159682278

Europa: info@onkron.de / +494029996807

Russland: support@onkron.ru / +78007772176

Lesen Sie diese Anleitung vollständig durch, bevor Sie mit der Montage und Installation beginnen. Wenn Sie Fragen zu Montage und Betrieb des Produkts haben, wenden Sie sich bitte an unseren Kundendienst.

ACHTUNG

- Die Verwendung des Produkts mit Geräten, die das zulässige Gewicht überschreiten, kann zu einem instabilen Betrieb des Produkts, seinem vollständigen Ausfall und zu Verletzungen geführt werden.
- Das Produkt muss gemäß dieser Anleitung zusammengebaut werden. Eine falsche Installation kann die Gesundheit des Benutzers erheblich beeinträchtigen.
- Es ist notwendig, persönliche Schutzausrüstung und die richtigen Werkzeuge zu verwenden. Das Produkt muss von einem Fachmann montiert und installiert werden.
- Stellen Sie sicher, dass die Arbeitsfläche das Gesamtgewicht des verwendeten Produkts, des verwendeten Geräts und aller optionalen Komponenten tragen kann.
- Verwenden Sie die Schrauben aus dem mitgelieferten Kit und ZIEHEN Sie sie nicht während der Montage und Installation.
- Das Produkt enthält kleine Teile, die beim Verschlucken zu Erstickungsgefahr führen können. Bewahren Sie Sie außerhalb der Reichweite von Kindern auf.
- Unsachgemäße Verwendung des Produkts kann zu Produktschäden und Verletzungen geführt werden.
- Stellen Sie sicher, dass dieses Modell vom Produkt unterstützt wird, bevor Sie den Bildschirm installieren. Überprüfen Sie die VESA-Normen, das Gewicht des Bildschirms und seine Diagonale.
- Die Installation eines nicht unterstützten Bildschirms kann zu Produktschäden und Verletzungen geführt werden.

WICHTIG

Stellen Sie vor Beginn der Montage sicher, dass Sie alle für die Montage erforderlichen Teile erhalten haben. Überprüfen Sie die Stückliste. Wenn Teile fehlen oder defekt sind, wenden Sie sich bitte an unseren Kundendienst.

BEDIENUNG











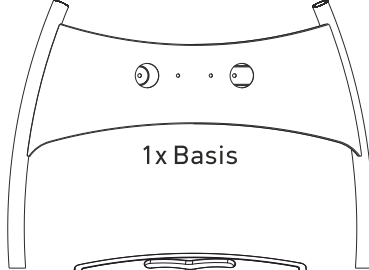
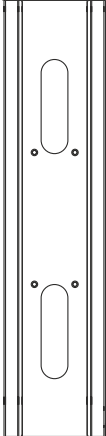
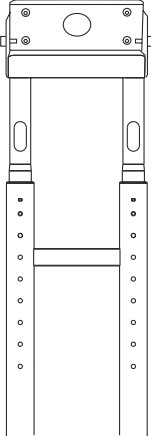
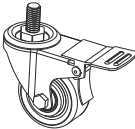
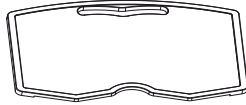



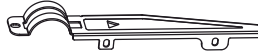







Überprüfen Sie das Produkt regelmäßig auf Sicherheit (mindestens einmal pro drei Monate).

GARANTIE

Braucht nicht Pflichtzertifizierung. Lebensdauer ist unbergrenzt. 5 JAHRE GARANTIE.

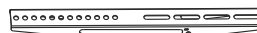
BAUSATZ:

Entpacken Sie zuerst alle Komponenten und stellen Sie sicher, dass Sie alle notwendigen Teile haben. Wenn Teile fehlen, wenden Sie sich bitte an den Kundendienst. Überprüfen Sie die Stückliste:

			
			
4x Räder	1x AV-Ablage		
		1x VESA-Platte	1x Hauptteil
2x Schellen	1x Linker Regalhalter	F M8x20 (x2)	
		F M8 (x2)	
1x Rechter Regalhalter		G M8x20 (x2)	
A M5x25 (x4)		G M8 (x2)	
B M6x25 (x4)		H M6x20 (x2)	
C M8x25 (x4)		H M6 (x2)	
D M8x50 (x4)		I M6(x1)	
E 19x8.5x13mm (x4)		J M5(x1)	
E M8 (x4)			1x Linke Führung (L)
			1x Rechte Führung (R)
	Empfohlene Werkzeuge, die nicht im Lieferumfang enthalten sind:		
			
		Schraubendreher	

1. Montage der TV-Ständersbasis mit Rädern:

- Nehmen Sie die Box und legen sie auf den Boden.
- Legen Sie die Basis des TV-Ständers auf die Box, so dass Sie die Unterseite der Basis sehen können.
- Verriegeln Sie die Räder, bevor Sie mit der Montage der Konstruktion beginnen, indem Sie die Verriegelung drücken.

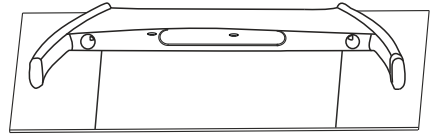

- Schrauben Sie die Räder in die Basis der Säule ein.

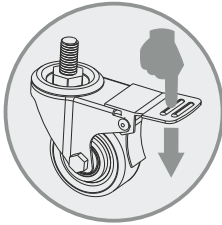
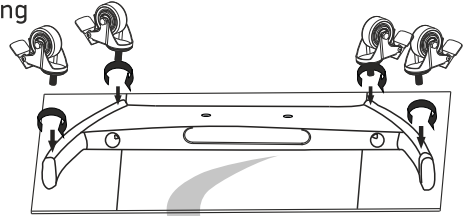

- Drehen Sie die Basis des Ständers um, um die Rückseite zu sehen, entfernen Sie die Box.

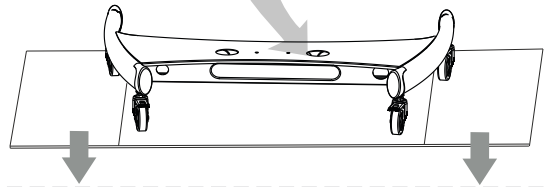

2. Rohrverstellung des Hauptteils in der Höhe:

- Schrauben Sie die Befestigungsschrauben los, die die Rohre mit der Rohrhöhe des Hauptteils verbinden.
- Verwenden Sie den Schlüssel (I).
- Stellen Sie die gewünschte Rohrhöhe des Ständershauptteils ein.
- Schrauben Sie die Befestigungsschrauben in die Rohrverbindungen und ziehen Sie sie mit dem Inbusschlüssel (I) fest.

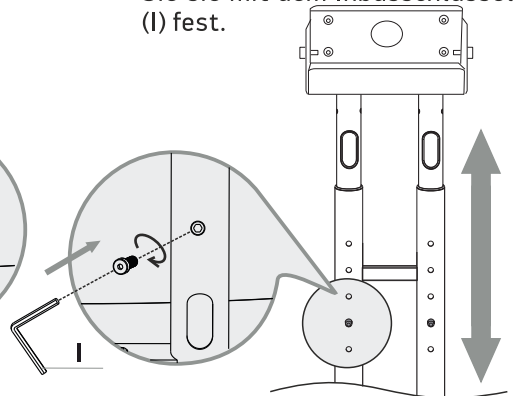
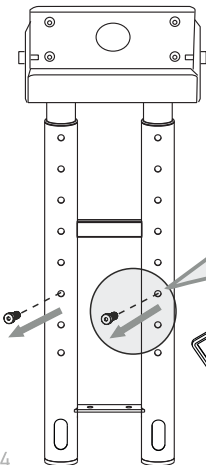

3. Installation des Hauptteils auf die Basis:

- Führen Sie die Rohre des Ständersauptteils in die Löcher der Basis ein.
- Stellen Sie sicher, dass die Öffnungen der Kabelkanäle mit der Rückseite der Basis übereinstimmen.

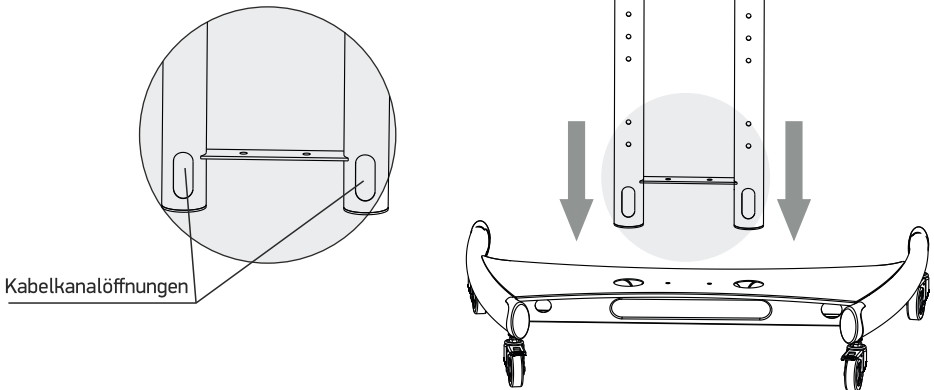

- Befestigen Sie den Hauptteil mit einem Inbusschlüssel (I) mit Schrauben und Unterlegscheiben (F) über die Oberseite der Basis an der Basis.

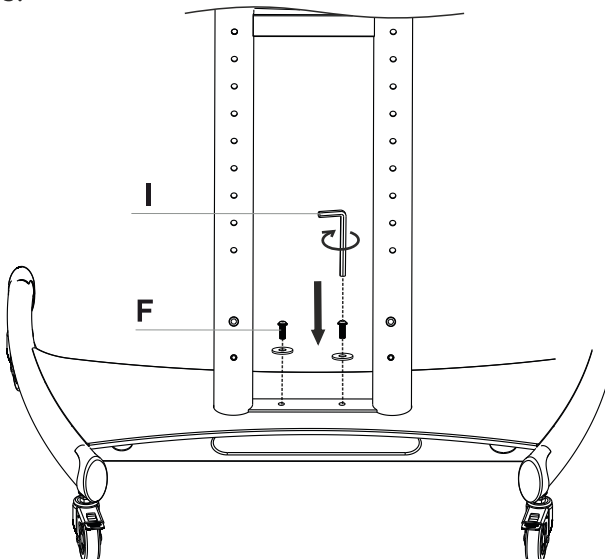

- Schrauben Sie den Hauptteil mit Schrauben und Unterlegscheiben (G) mit einem Sechskantschlüssel (I) durch die Unterseite der Basis.
- Stellen Sie sicher, dass die Schrauben fest angezogen sind und die Konstruktion fixiert ist.
- Setzen Sie die Abdeckung auf die oberen Schrauben, um sie zu verschönern.

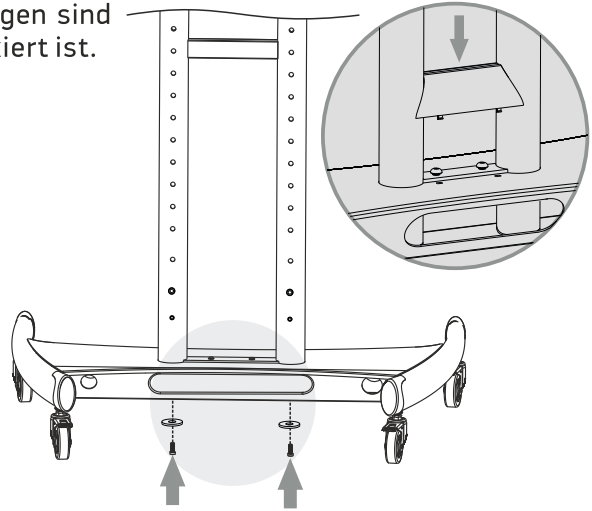
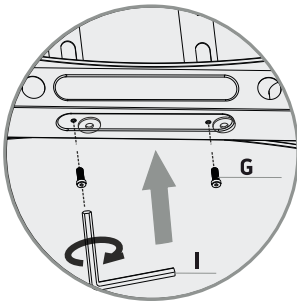

4. Installation des VESA-Panels:

- Schrauben Sie die VESA-Platte mit den Standardschrauben, die in die Hauptteilplatte geschraubt sind, mit einem Inbusschlüssel (I) am Hauptteil des Ständers fest. Stellen Sie die gewünschte Position des VESA-Panels von 0° bis 90° ein.

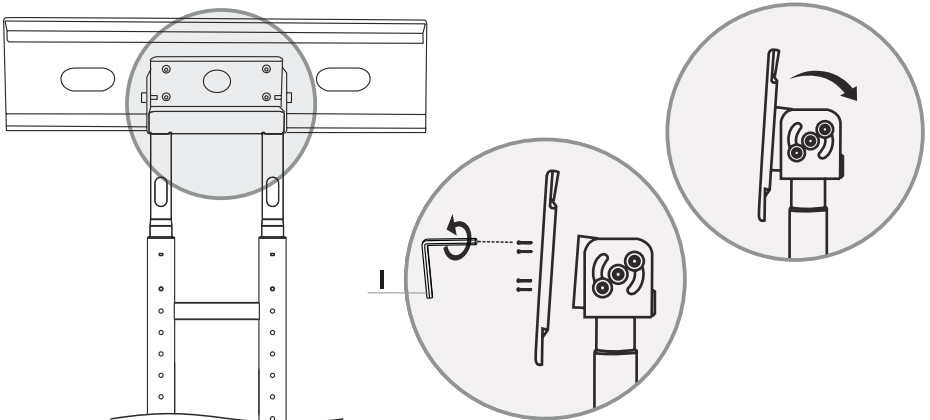

5. Montage der Ständersführungen zu dem Fernseher, Touchpanel:

- Schrauben Sie die Schrauben und Abstandshalter an den Führungen (R) und (L) los. Verwenden Sie einen Schraubendreher.

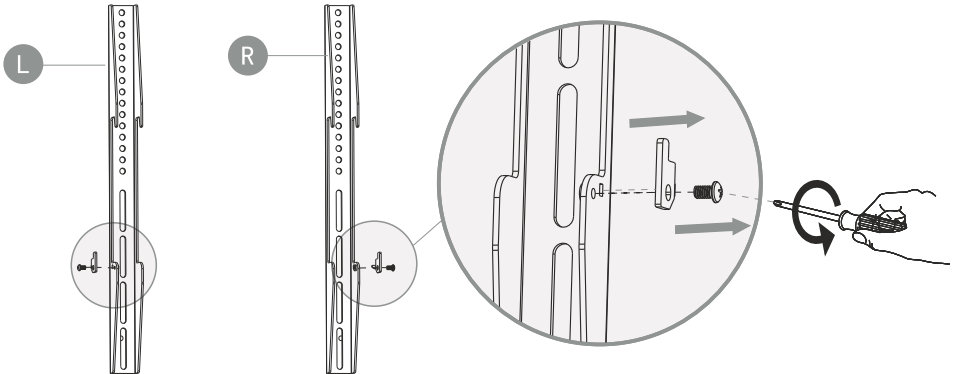

- Wählen Sie die passenden Schrauben A/B/C/D aus dem Montagezubehör zur Fernsehgerätsbefestigung, Touchpanel.
- Zu kurze Schrauben halten das Fernsehgerät oder des Touchpanel nicht fest.
- Die Verwendung von Schrauben, die länger als die erforderliche Größe sind oder die Installation der Schrauben mit der Neigung können die inneren Elemente des Touchpads oder des Fernsehgeräts beschädigen.

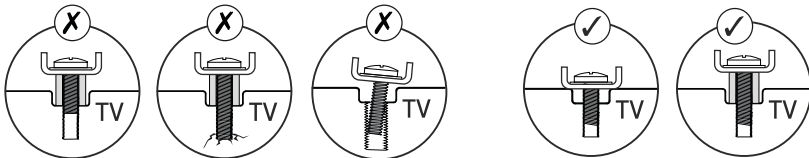

- Richten Sie die Standschienen so aus, dass die Löcher mit den Löchern im Fernsehgerät, Touchpanel übereinstimmen, und platzieren Sie Kunststofffüllen und Unterlegscheiben (E) zwischen dem Fernsehgerät, Touchpanel und den Schienen. Schauen Sie sich die Abbildung auf der nächsten Seite genau an:

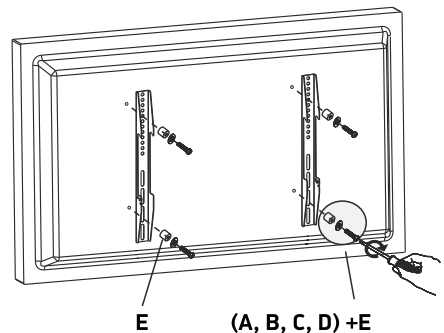

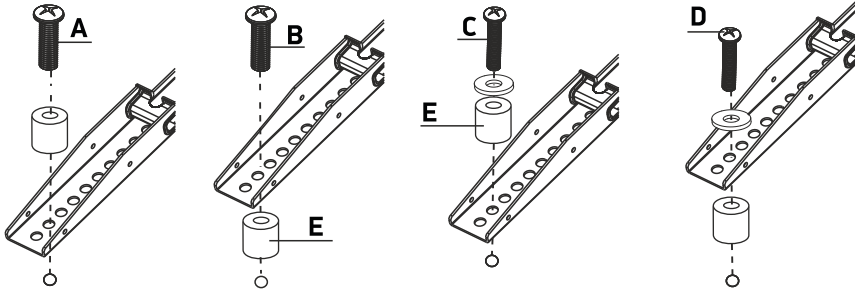

- Optionale Installationsmethode: Kunststoffhülsen mit Unterlegscheiben (E) werden zwischen den Schrauben A / B / C / D und den Ständersführungen verwendet.

6. Mögliche Platzierung der Ständersführungen auf dem VESA-Panel:

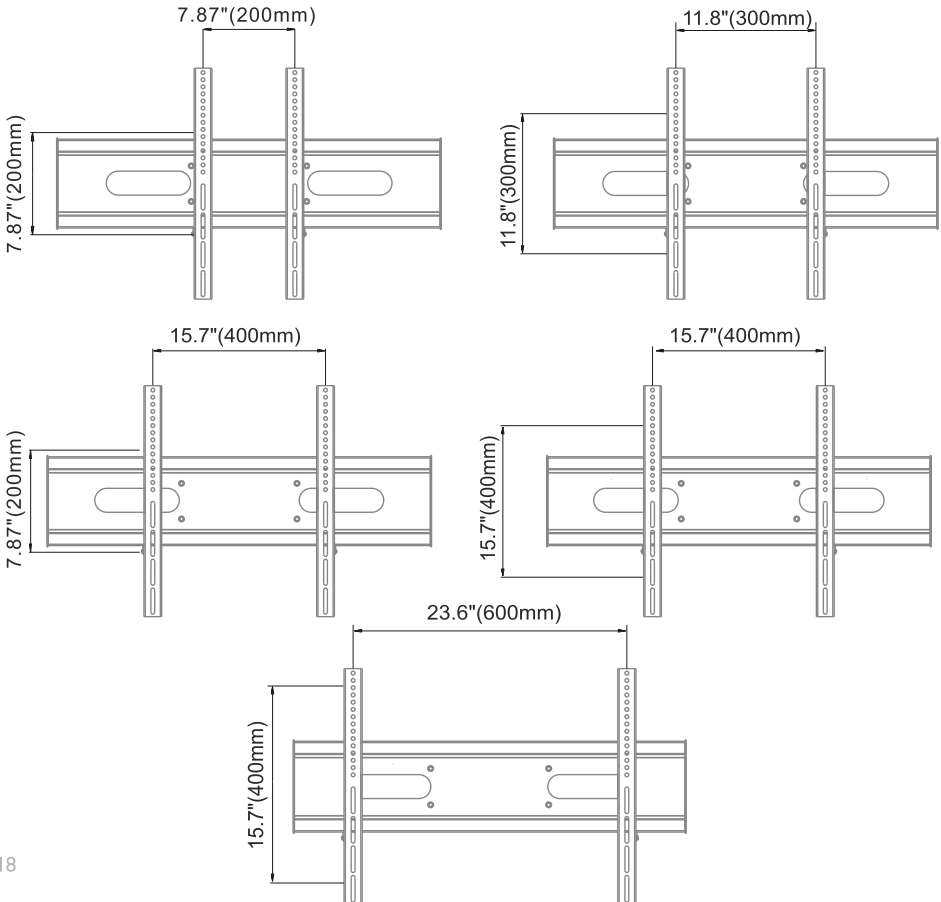

7. Installation des Fernsehgeräts, Touchpanel an den TV-Ständer:

- Hängen Sie den Fernseher und das Touchpanel mit den Führungen an den TV-Ständer an.



Um Unfälle zu vermeiden, müssen zwei Personen an der Installation und Einstellung des Fernsehgeräts, Touchpanel beteiligt sein.

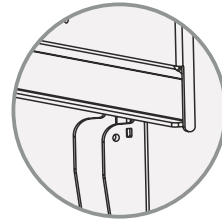
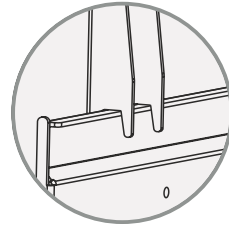
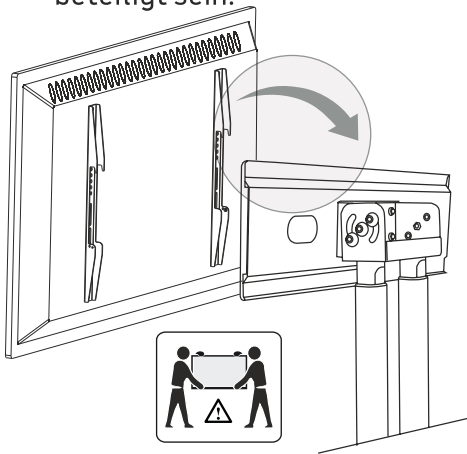

- Richten Sie den Fernseher in der Mitte des TV-Ständers aus.
- Schrauben Sie die Distanzschrauben, um die Bewegung des Fernsehgeräts, Touchpanel zu blockieren. Verwenden Sie einen Schraubendreher.

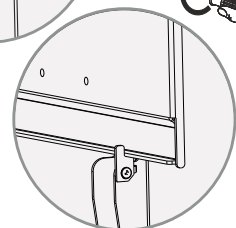
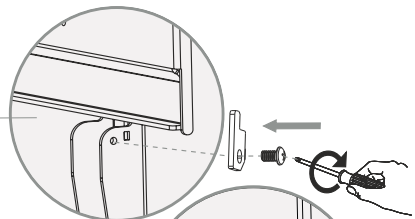
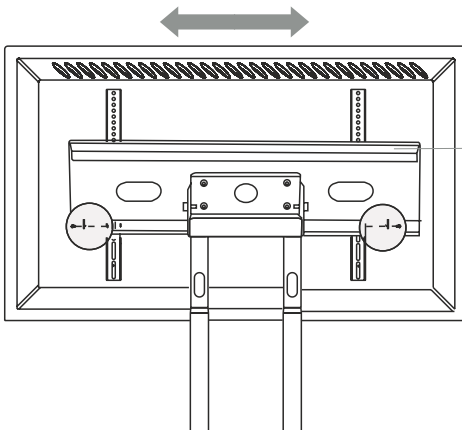

8. Montage und Installation des AV-Regals für AV-Geräte:

- Schrauben Sie die vier etatmäßige Schrauben aus dem AV-Ständersregal los.
- Verwenden Sie dazu einen Schraubendreher.
- Installieren Sie die AV-Regalführungen, indem Sie die erste und dritte Schraube anbringen.

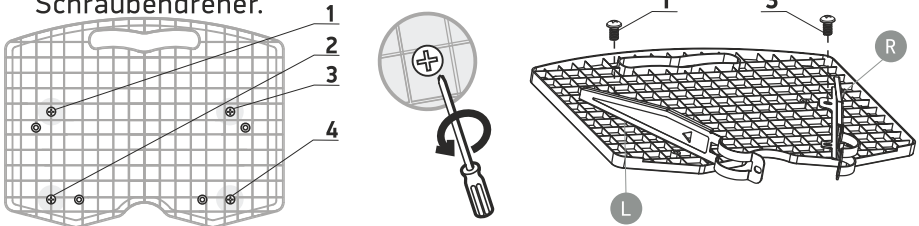

- Führen Sie die Schelle in den Schlitz des Halters für das AV-Regal ein. Schwenken Sie die Schelle, um sie mit einer Seite mit dem Halter zu fixieren.
- Wiederholen Sie den gleichen Schritt mit zweiter Schelle.
- Ziehen Sie die erste und dritte Schraube mit einem Schraubendreher bis zum Anschlag fest.

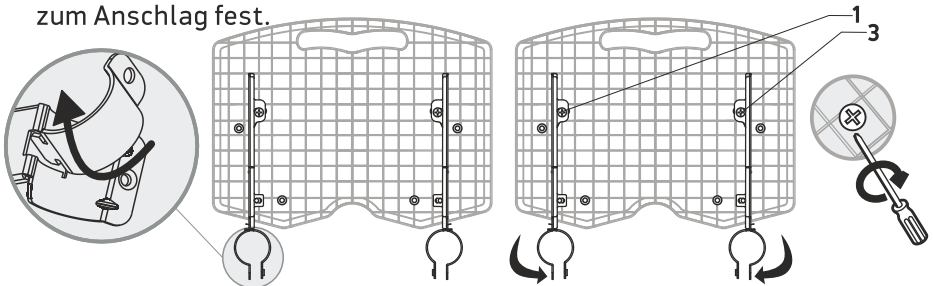

- Montieren Sie das AV-Regal an den Rohren des Hauptteils auf die gewünschte Höhe, verbinden Sie dazu die Schellen und Regalhalter mit Schrauben und Unterlegscheiben (H). Verwenden Sie den Sechskantschlüssel (J). Stellen Sie sicher, dass die Schrauben fest angezogen sind.

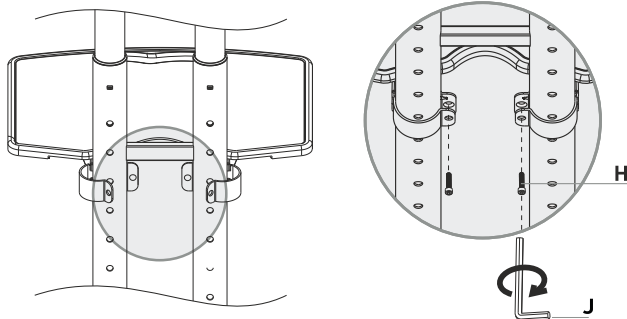

- Ziehen Sie die zweite und vierte Schraube mit einem Schraubendreher bis zum Anschlag fest.

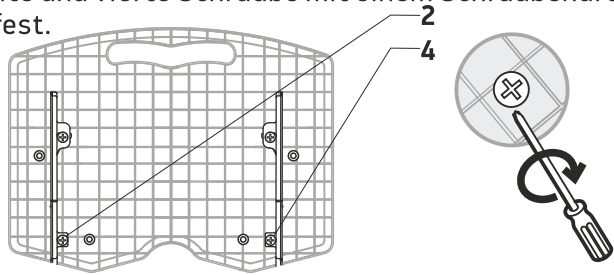

9. Leitungsverlegung:

- Führen Sie die Kabel des Fernsehgeräts, Touchpanel wie in der Abbildung gezeigt von oben nach unten durch die Rohre des Ständershauptteils.
- Ziehen Sie die Kabel durch die Sicherheitskupplungen, bevor Sie sie an das Fernsehgerät, Touchpanel anschließen. Schutzkupplungen sind notwendig, um die Drähte nicht an der scharfen Metallkante des Rohres zu beschädigen oder zu reiben.
- Setzen Sie die Schutzmuffen in die Kanalöffnungen ein.
- Entriegeln Sie den Radverriegelungsmechanismus.

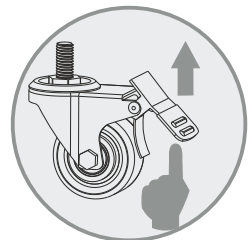
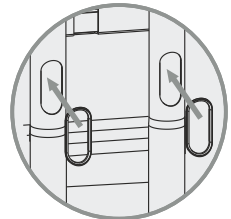
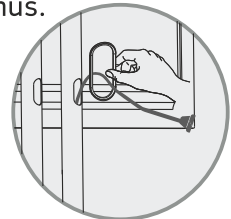
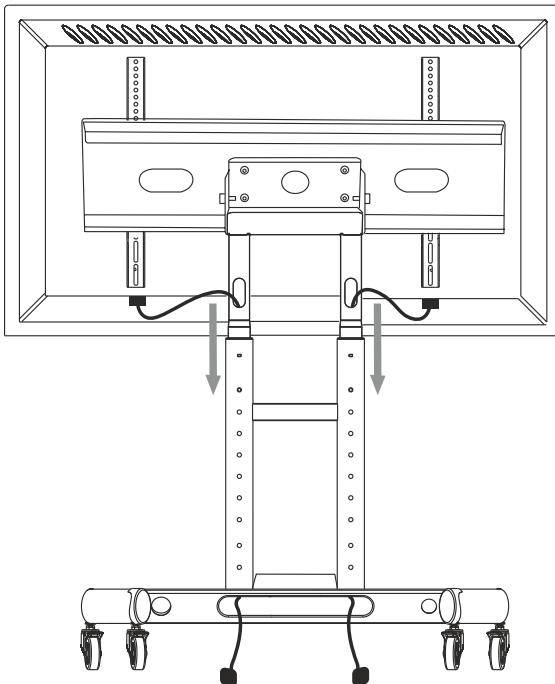

Merci de nous avoir choisis!

Nous espérons que vous êtes satisfait de votre achat. Si vous avez aimé notre produit, veuillez laisser vos commentaires.

Si vous avez des questions ou des difficultés, n'hésitez pas à nous contacter:

Etats-Unis: sale@onkron.us / +13159682278

Europe: sale@onkron.de / +494029996807

Russie: support@onkron.ru / +78007772176

Lisez ce mode d'emploi en entier avant le montage et l'installation. Pour les moindres questions concernant le montage et l'utilisation, contactez notre service clients.

ATTENTION

L'utilisation de ce produit avec les appareils dont le poids est supérieur au poids limite peut provoquer des problèmes d'utilisation, la casse ou le traumatisme de l'utilisateur.

- Le produit doit être assemblé suivant ce mode d'emploi. L'installation non correcte peut traumatiser l'utilisateur.
- Il faut utiliser de bons outils et équipements de protection individuelle. Le produit doit être assemblé et installé par le professionnel.
- Vérifiez si le plan de travail est capable de supporter le poids total de produit et tous les composants supplémentaires.
- Utilisez le fixage du producteur et ne serrez pas trop les fixations pendant le montage et l'installation.
- Le produit comprend de petites pièces pouvant être avalées et provoquer l'étouffement. Gardez hors de la portée des enfants.
- L'utilisation non correcte du produit peut mener à sa casse et au traumatisme.
- Avant d'installer l'écran, vérifiez si ce modèle est compatible. Vérifiez le fixage VESA, les poids et diagonale de l'écran.
- L'installation de l'écran non compatible peut mener à sa casse et au traumatisme.

IMPORTANT

Avant de commencer le montage, vérifiez si vous avez bien reçu tous les composants. Vérifiez la liste. S'il y a quelques composants qui manquent, contactez immédiatement notre service clients.

MAINTENANCE

Vérifiez régulièrement l'utilisation sécurisée du produit (tous les 3 mois au moins).

GARANTIE

Ne nécessite pas de certification obligatoire. La durée d'utilisation illimitée. La garantie de 5 ans.

Kit de montage:

Avant de commencer le montage, déballez tous les composants et vérifiez si vous avez bien reçu tous les composants. S'il y a quelques composants qui manquent, contactez immédiatement notre service clients. Vérifiez la liste:

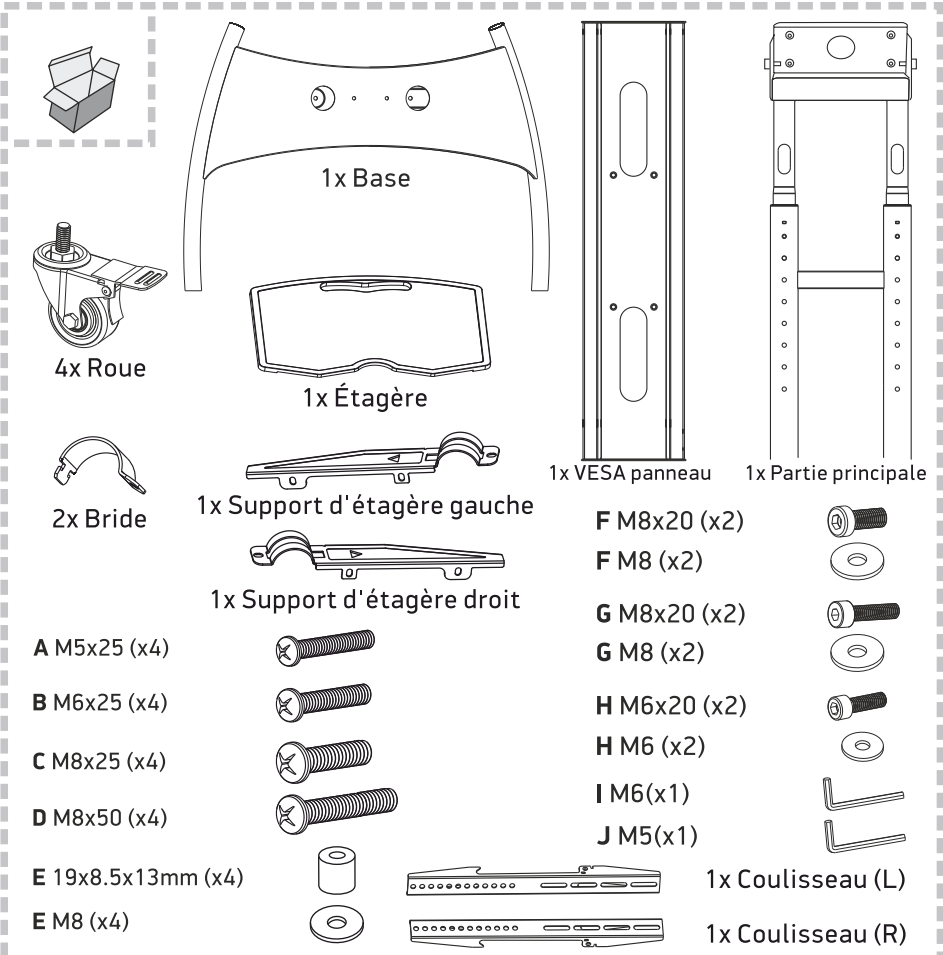

1x Base

4x Roue

2x Bride

1x Support d'étagère gauche

1x Support d'étagère droit

1x VESA panneau

1x Partie principale

A M5x25 (x4)

B M6x25 (x4)

C M8x25 (x4)

D M8x50 (x4)

E 19x8.5x13mm (x4)

E M8 (x4)

F M8x20 (x2)

F M8 (x2)

G M8x20 (x2)

G M8 (x2)

H M6x20 (x2)

H M6 (x2)

I M6(x1)

J M5(x1)

1x Coulisseau (L)

1x Coulisseau (R)

Les outils recommandés, non inclus dans le kit:

+

Tourne-vis

1. L'assemblage de la base du rack avec des roues:

- Prenez la boîte et posez-la sur le sol.
- Placez la base du support sur la boîte de manière à voir le bas de la base.
- Fixez les roues avant de commencer l'assemblage de la structure en appuyant sur le loquet.

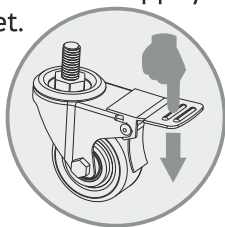

- Tournez la base du support pour voir l'arrière de celle-ci, retirez la boîte.

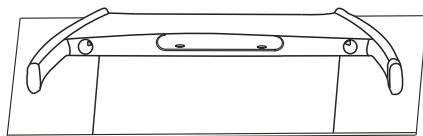

- Vissez les roues dans la base du rack

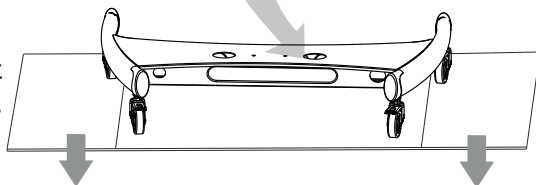
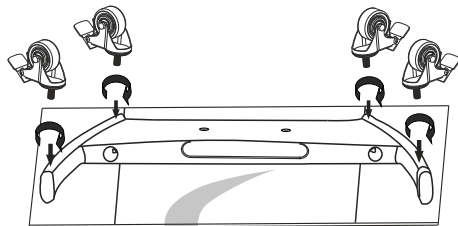

2. Le réglage en hauteur des tuyaux de la partie principale:

- Dévissez les vis de fixation reliant les tuyaux de la partie principale. Utilisez la clé (I).
- Réglez la hauteur souhaitée des tuyaux de la partie principale du rack.
- Vissez les vis de fixation dans les joints de tuyaux et serrez-les avec la clé Allen (I).

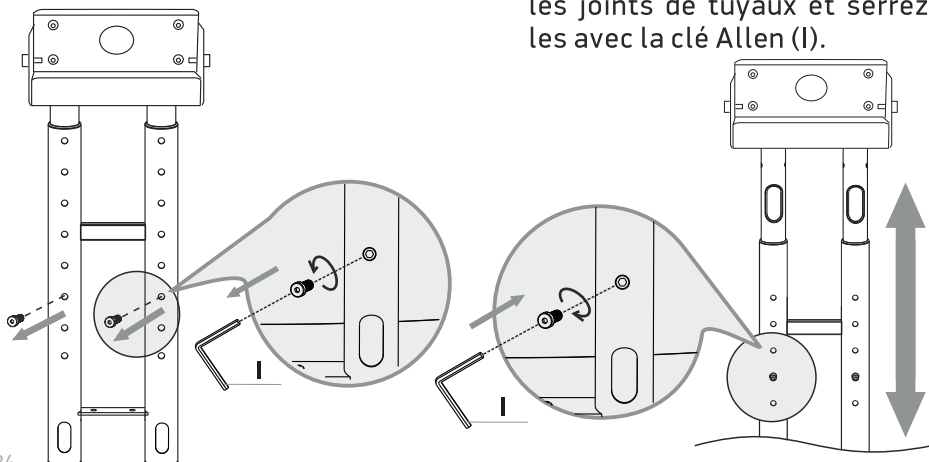

3. L'Installation de la partie principale sur la base:

- Insérez les tuyaux du poteau principal dans le trou de la base. Assurez-vous que les trous des conduits de câbles soient alignés avec l'arrière de la base.

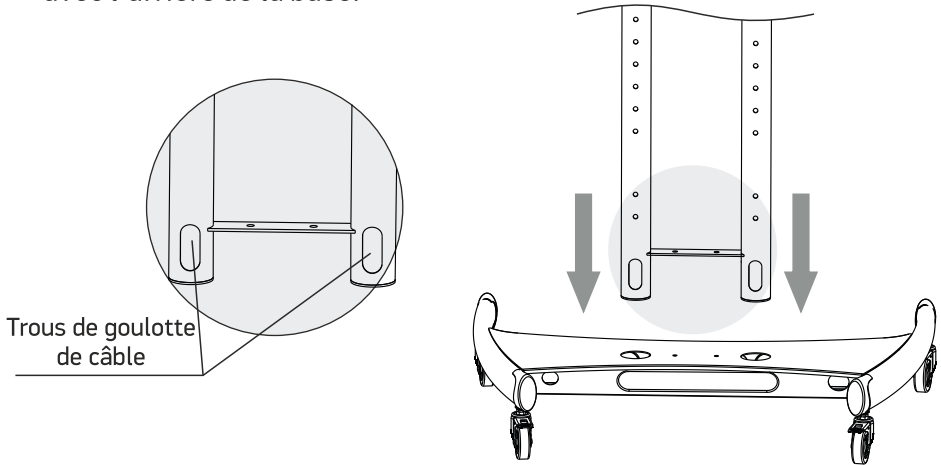

- À l'aide de la clé hexagonale (I), fixez le corps principal à la base avec des vis et des rondelles (F) sur le dessus de la base.

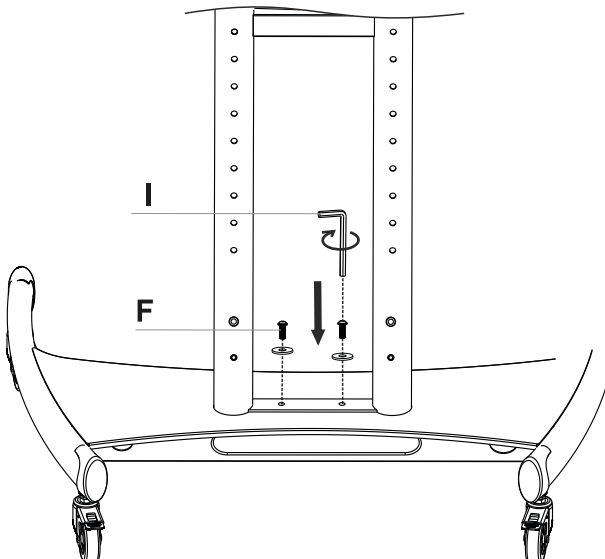

- Par le bas de la base, vissez la partie principale avec les vis et les rondelles (G) à l'aide de la clé Allen (I).
- Placez le couvercle sur les vis du haut pour les décorer.

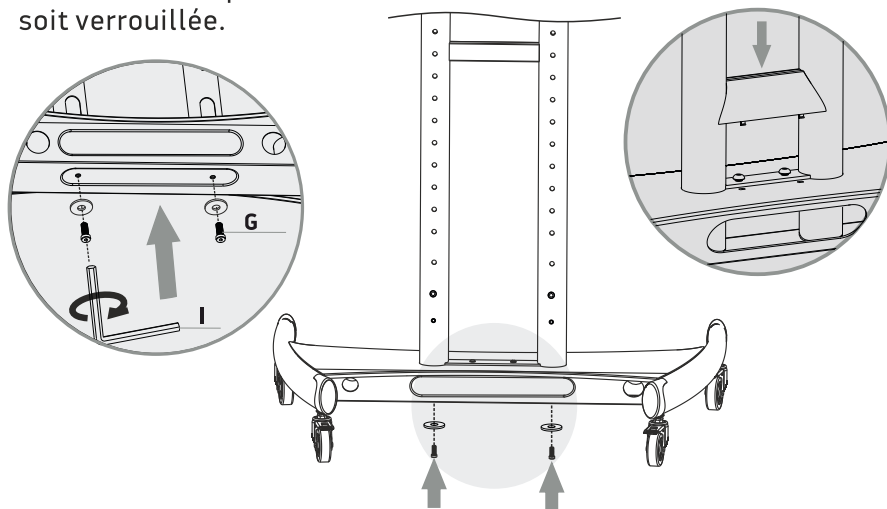

4. L'installation du panneau VESA:

- Vissez le panneau VESA sur le corps principal du rack à l'aide des vis standard vissés dans le panneau du corps principal, à l'aide de la clé hexagonale (I). Réglez la position du panneau VESA souhaitée de 0° à 90°.

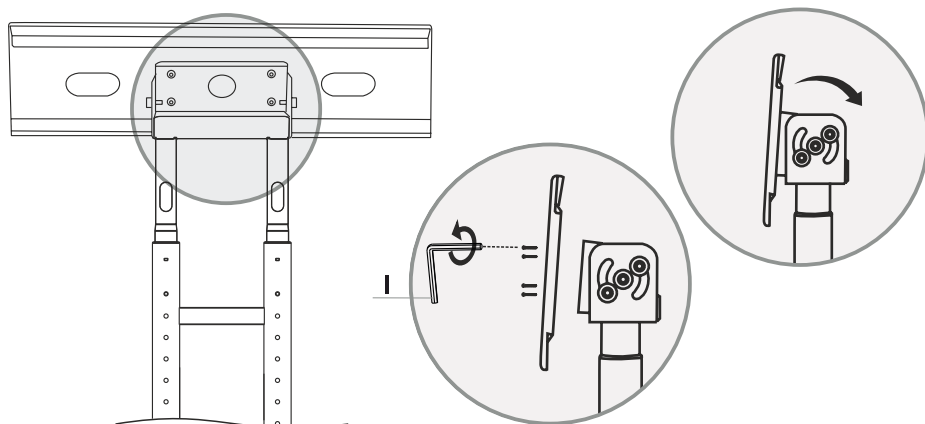

5. L'installation des rails du support sur le téléviseur:

- Dévissez les vis et les entretoises sur les rails (R) et (L). Utilisez un tourne-vis.

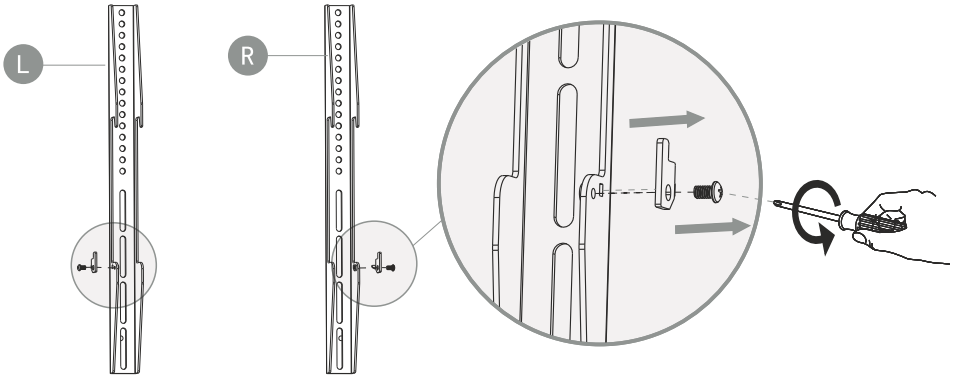

- Sélectionnez les vis A / B / C / D correctes sur le support TV ou sur l'écran tactile.
- Des vis trop courtes ne maintiendront pas le téléviseur ou le pavé tactile.
- L'utilisation de vis plus longues que la taille requise ou l'installation de vis inclinées peut endommager le téléviseur ou l'écran tactile.

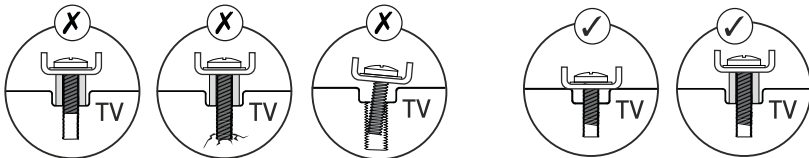

- Installez les rails du support de sorte que les trous soient alignés avec les trous du téléviseur, avec des œillets en plastique et des rondelles (E) entre le téléviseur et les rails. Regardez attentivement l'illustration de la page suivante:

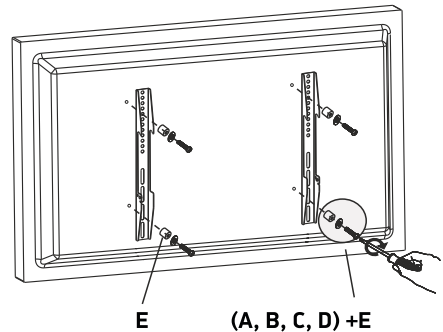

E (A, B, C, D) + E

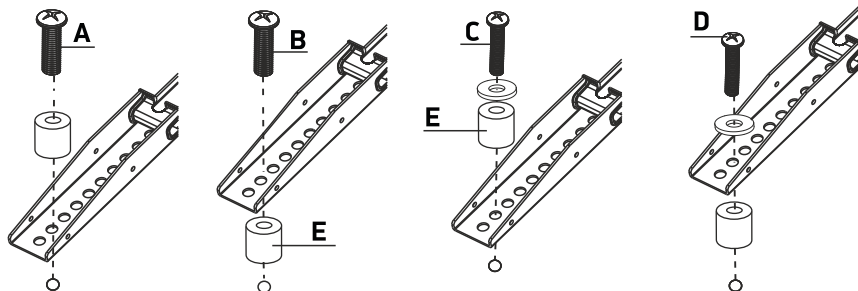

- Mode d'installation optionnel: des bagues en plastique avec rondelles (E) sont utilisées entre les vis A / B / C / D et les rails du rack.

6. Le placement possible des rails de rack sur un panneau VESA:

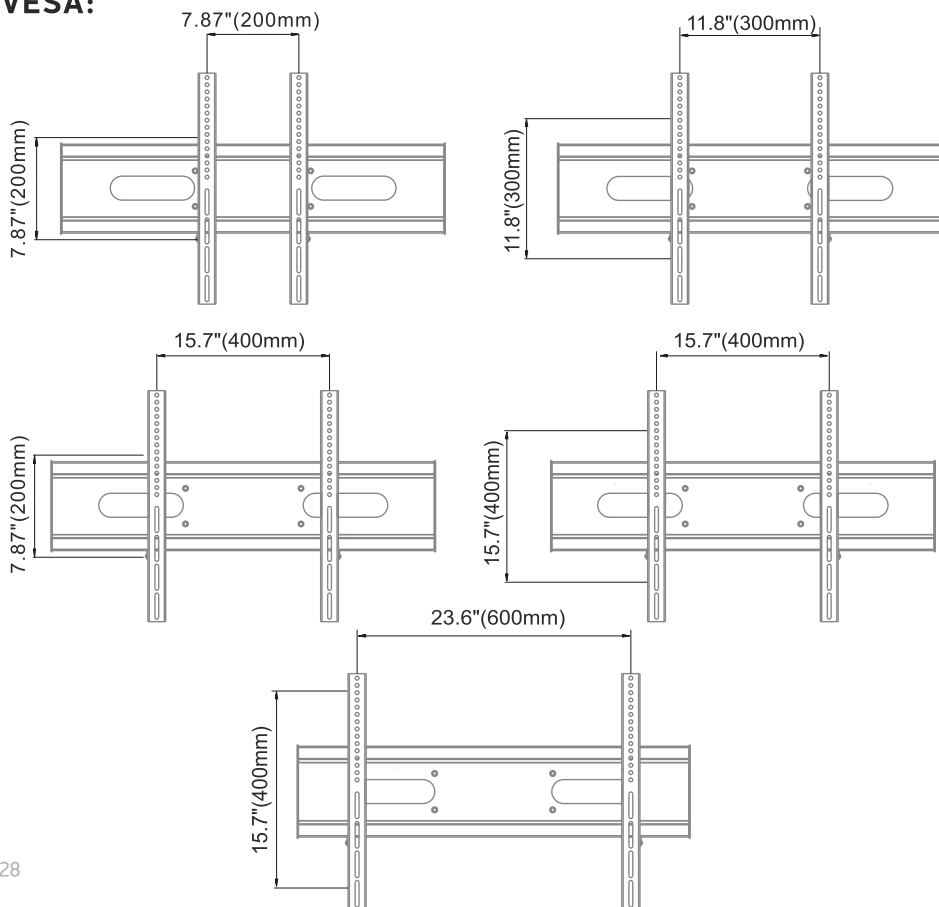

7. L'installation du téléviseur sur un support:

- Accrochez le téléviseur avec des rails sur le support.



Pour éviter les accidents, deux personnes doivent être impliquées lors de l'installation et du réglage du téléviseur.

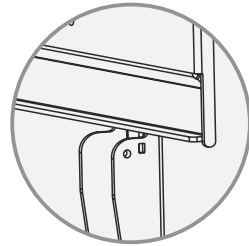
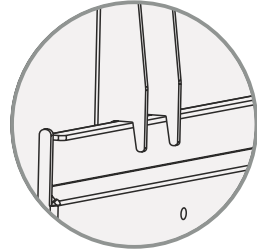
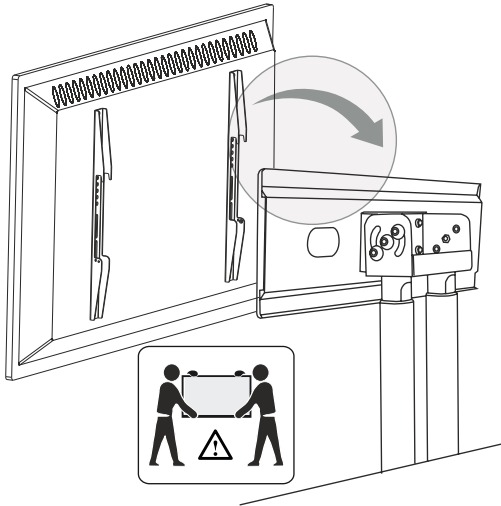

- Alignez le téléviseur au centre du socle.

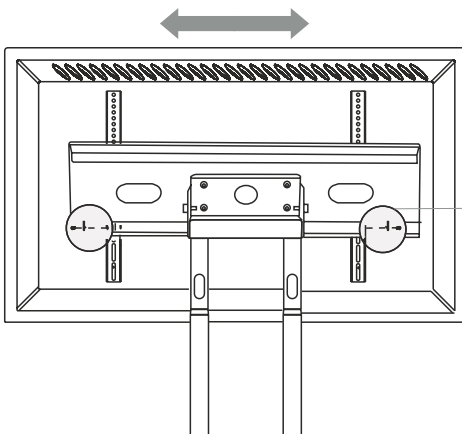

- Visser les vis d'espacement pour bloquer le mouvement du téléviseur. Utilisez un tourne-vis.

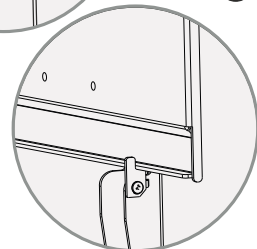
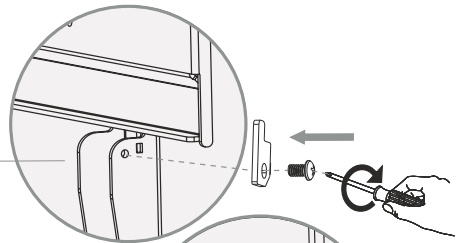

8. L'assemblage et l'installation d'une étagère pour équipement:

- Dévissez les quatre vis standard de l'étagère du rack.
- Utilisez un tourne-vis pour le faire.
- Installez les supports d'étagère en serrant les première et troisième vis.

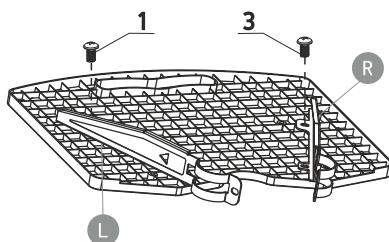
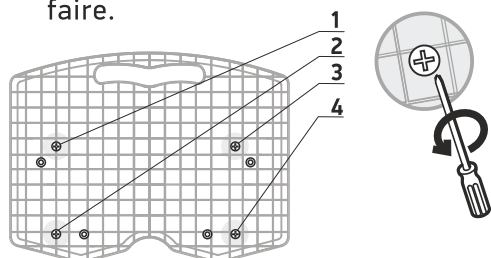

- Insérez la pince dans la fente du support d'étagère. Tournez la pince pour fixer un côté de la pince au support.
- Répétez la même étape avec la deuxième pince.
- Serrez la première et la troisième vis à fond à l'aide d'un tourne-vis.

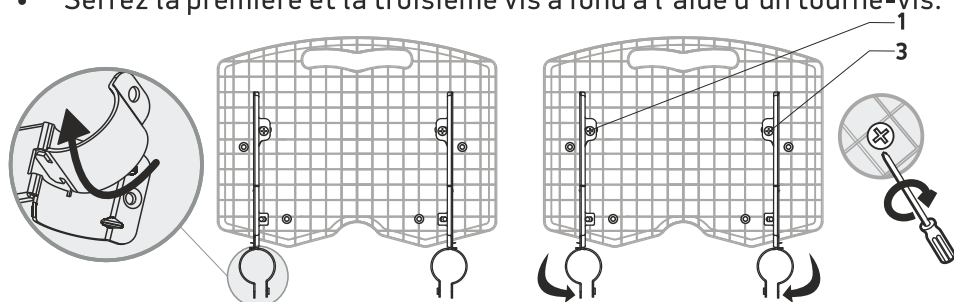

- Montez l'étagère sur les tuyaux du corps principal à la hauteur souhaitée, pour le faire, connectez les pinces et les supports d'étagère avec des vis et des rondelles (H). Utilisez la clé hexagonale (J). Assurez-vous que les vis soient bien serrés.

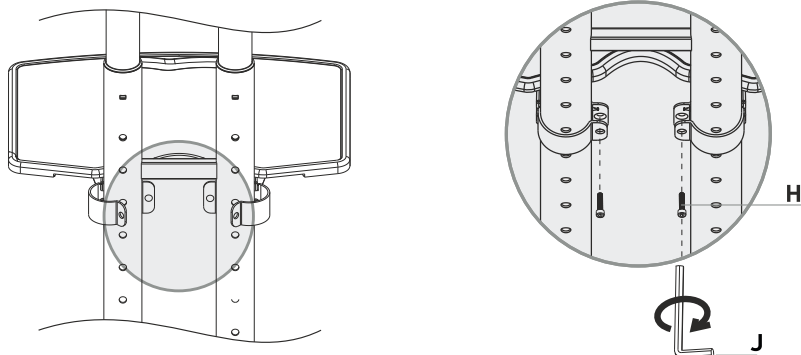

- Serrez les deuxième et quatrième vis au maximum à l'aide d'un tourne-vis.

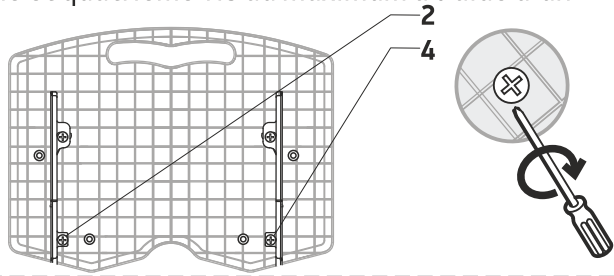

9. Le câblage:

- Faites passer les fils du téléviseur à travers les tuyaux du socle principal de haut en bas, comme indiqué sur l'illustration.
- Tirez les fils à travers les manchons de protection avant de les connecter au téléviseur. Des manchons de protection sont nécessaires pour ne pas endommager ou froter les fils contre le bord métallique tranchant du tuyau.
- Installez des manchons de protection dans les ouvertures des goulottes de câbles.
- Déverrouillez le mécanisme de blocage des roues.

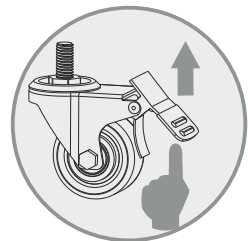
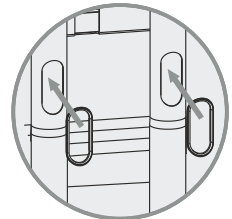
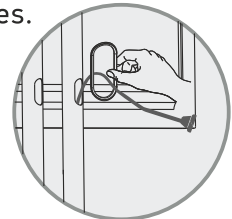
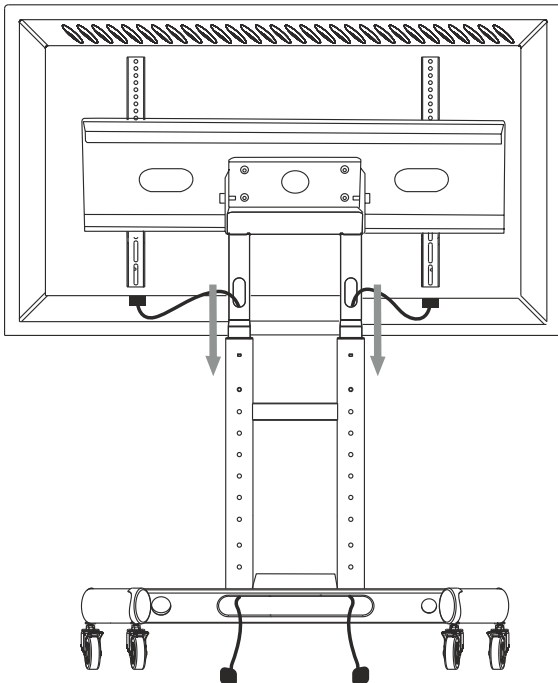

Grazie per averci scelto!

Ci auguriamo che lei sarà soddisfatto del suo acquisto. Se ti piace il nostro prodotto, lascia la tua recensione.

Se hai domande o problemi, puoi contattarci in qualsiasi momento e ti aiuteremo:

USA: sale@onkron.us / +13159682278

Europa: sale@onkron.de / +494029996807

Federazione Russa: support@onkron.ru / +78007772176

Leggere completamente queste istruzioni prima di iniziare il montaggio e l'installazione.

In caso di domande sull'assemblaggio e sul funzionamento del prodotto, contattare il nostro servizio di assistenza.

ATTENZIONE

L'utilizzo del prodotto con dispositivi che superano il peso consentito può provocare un funzionamento instabile del prodotto, danni completi al prodotto e lesioni all'utente.

- Il prodotto deve essere assemblato secondo queste istruzioni. Un'installazione errata può danneggiare seriamente la salute dell'utente.
- È essenziale l'uso dei dispositivi di protezione individuale e degli strumenti corretti. Il prodotto deve essere assemblato e installato da un professionista.
- Assicurarsi che la superficie di lavoro sia in grado di supportare il peso combinato del prodotto, del dispositivo utilizzato e di eventuali componenti aggiuntivi.
- Utilizzare i bulloni del kit in dotazione e **NON SERRARE ECCESSIVAMENTE** durante il montaggio e l'installazione.
- Questo prodotto contiene piccole parti che possono causare soffocamento se ingerite. Tenerli fuori dalla portata dei bambini.
- Un uso improprio del prodotto può provocare danni al prodotto e lesioni.
- Prima di installare lo schermo, assicurarsi che il modello sia supportato dal prodotto. Controllare il supporto VESA, il peso dello schermo e la diagonale dello schermo.
- L'installazione di uno schermo non supportato può provocare danni al prodotto e lesioni personali.

IMPORTANTE

PRIMA di iniziare il montaggio, assicurarsi di aver ricevuto tutte le parti necessarie per il montaggio. Controlla l'elenco. In caso di parti mancanti o difettose, contattare il Servizio.

SERVIZIO:

Controllare regolarmente il prodotto per un uso sicuro (almeno una volta ogni tre mesi).

GARANZIA

Non richiede certificazione obbligatoria. La vita utile non è limitata. 5 ANNI DI GARANZIA.

Kit di montaggio:

Disimballare prima tutti i componenti e assicurarsi di avere tutte le parti necessarie. Se mancano parti, contattare l'assistenza. Controlla l'elenco:

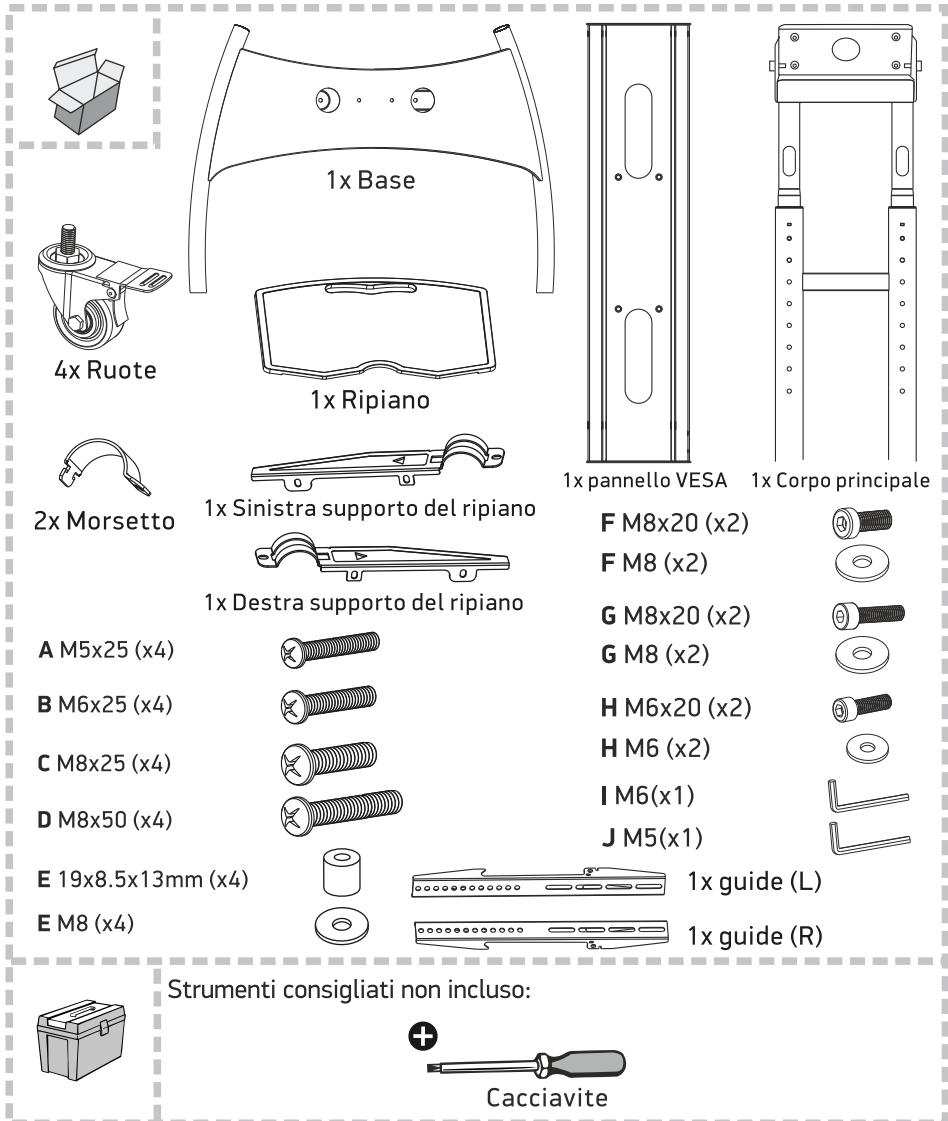

1x Base

4x Ruote

2x Morsetto

1x Sinistra supporto del ripiano

1x Destra supporto del ripiano

1x pannello VESA

1x Corpo principale

1x Ripiano

A M5x25 (x4)

B M6x25 (x4)

C M8x25 (x4)

D M8x50 (x4)

E 19x8.5x13mm (x4)

E M8 (x4)

F M8x20 (x2)

F M8 (x2)

G M8x20 (x2)

G M8 (x2)

H M6x20 (x2)

H M6 (x2)

I M6(x1)

J M5(x1)

1x guide (L)

1x guide (R)

Strumenti consigliati non incluso:

Cacciavite

1. Assemblaggio della base con ruote:

- Prendi la scatola e mettila sul pavimento.
- Posiziona la base del supporto sulla scatola in modo da poter vedere il fondo della base.
- Bloccare le ruote prima di iniziare il montaggio della struttura premendo il fermo.

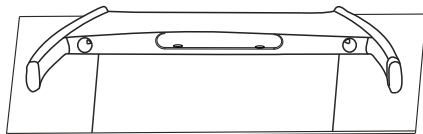

- Avvitare le ruote alla base del rack.

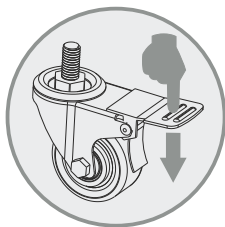
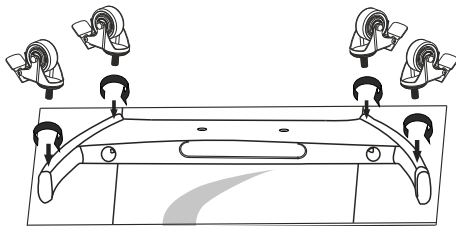

- Ruota la base del supporto in modo da poter vedere il retro, rimuovi la scatola.

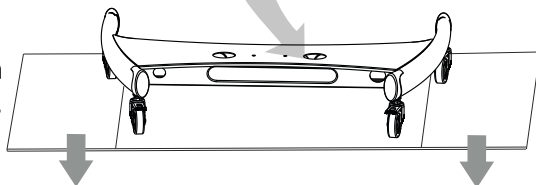

2. Regolazione in altezza dei tubi della parte principale:

- Svitare le viti di fissaggio che collegano i tubi del corpo principale.
- Regolare i tubi in l'altezza desiderata.
- Usa la chiave esagonale (I).
- Avvitare le viti di fissaggio nei giunti dei tubi e serrarle con una chiave esagonale (I).

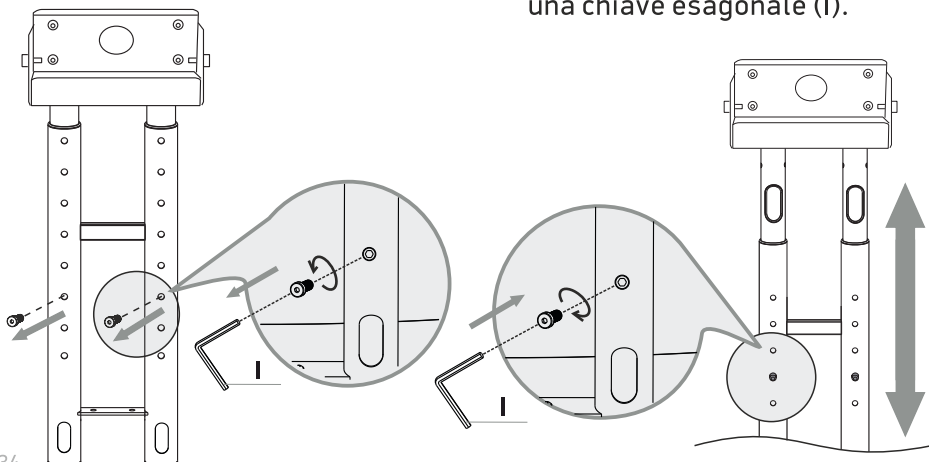

3. Installazione della parte principale sulla base:

- Inserire i tubi del palo principale nei fori della base. Assicurarsi che i fori dei passacavi siano allineati con il retro della base.

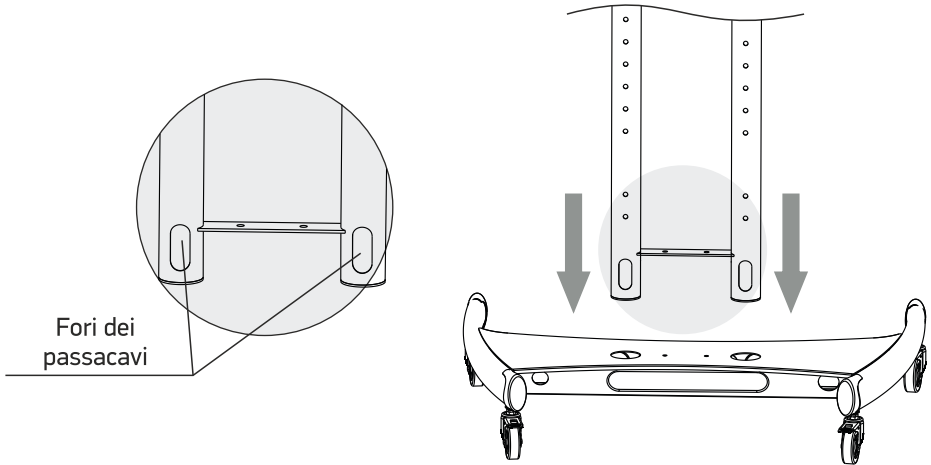

- Utilizzando la chiave esagonale (I), fissare il corpo principale alla base con viti e rondelle (F), attraverso la parte superiore della base.

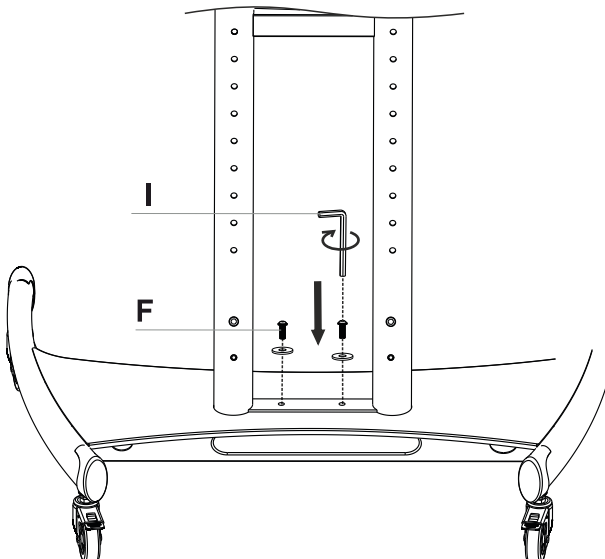

- Attraverso il fondo della base, avvitare il corpo principale con viti e rondelle (G) utilizzando la chiave esagonale (I).
- Posizionare il coperchio sulle viti superiori per decorarle.

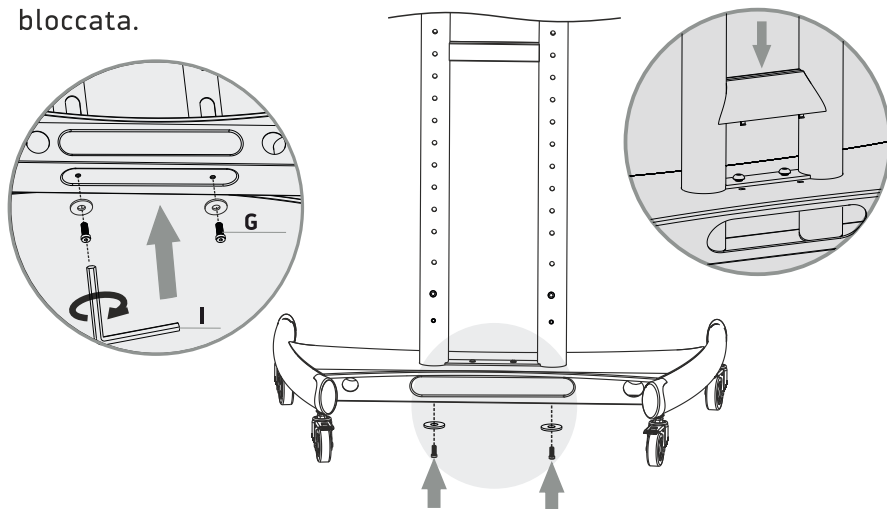

4. Installazione del pannello VESA:

- Avvitare il pannello VESA al corpo principale del carrello utilizzando le viti standard avvitate nel pannello del corpo principale, utilizzando la chiave esagonale (I). Regolare la posizione del pannello VESA desiderata da 0° a 90°.

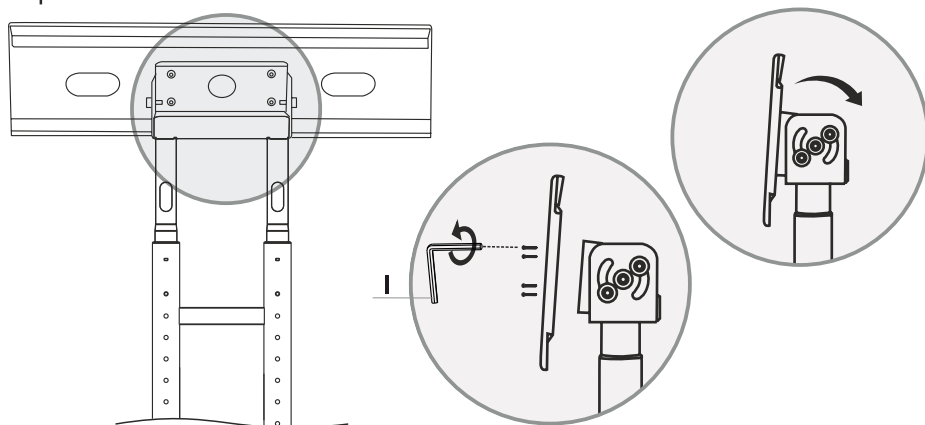

5. Installazione delle guide del carrello sulla TV, pannello digitale:

- Rimuovere le viti e i distanziali dalle guide (R) e (L). Usa un cacciavite.

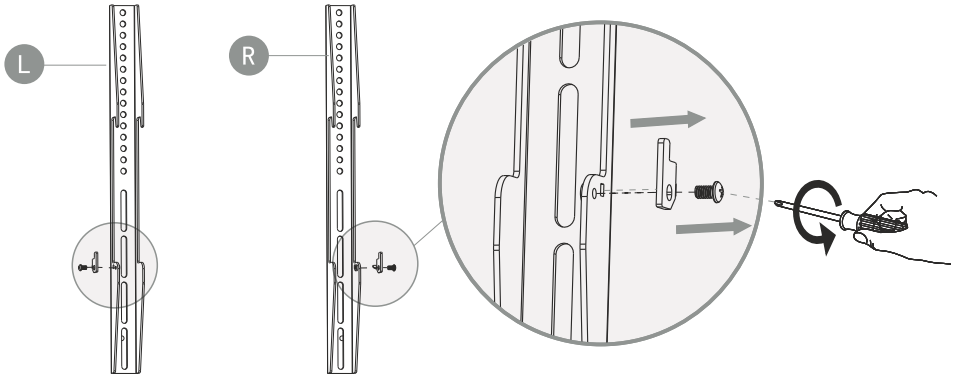

- Selezionare le viti A / B / C / D appropriate dal supporto TV, pannello-digitale.
- Le viti troppo corte non trattengono il televisore.
- L'utilizzo di viti più lunghe della dimensione richiesta o l'inclinazione delle viti possono danneggiare i componenti interni del televisore o il pannello a sfioramento.

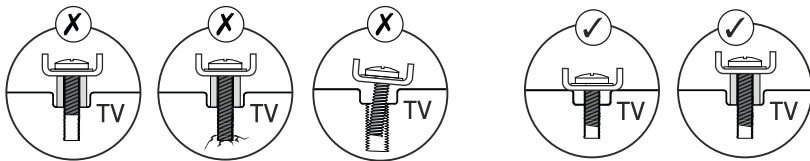

- Posizionare delle guide del supporto in modo che i fori siano allineati con i fori nel televisore, pannello a sfioramento, utilizzando gommini e rondelle in plastica (E), tra il televisore, il pannello a sfioramento e le guide. Dai un'occhiata da vicino all'illustrazione nella pagina successiva:

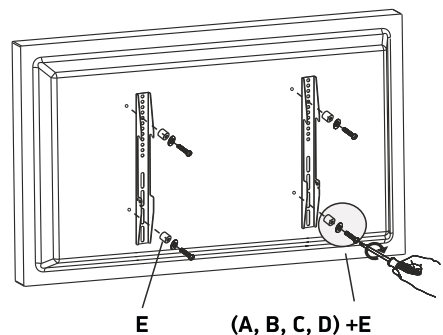

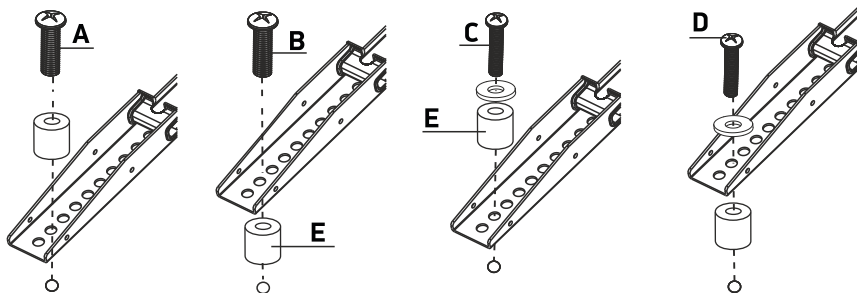

- Metodo di installazione opzionale: vengono utilizzate bocche in plastica con rondelle (E) tra le viti A / B / C / D e le guide del carrello.

6. Posizionamento possibile delle guide del carrello sul pannello VESA:

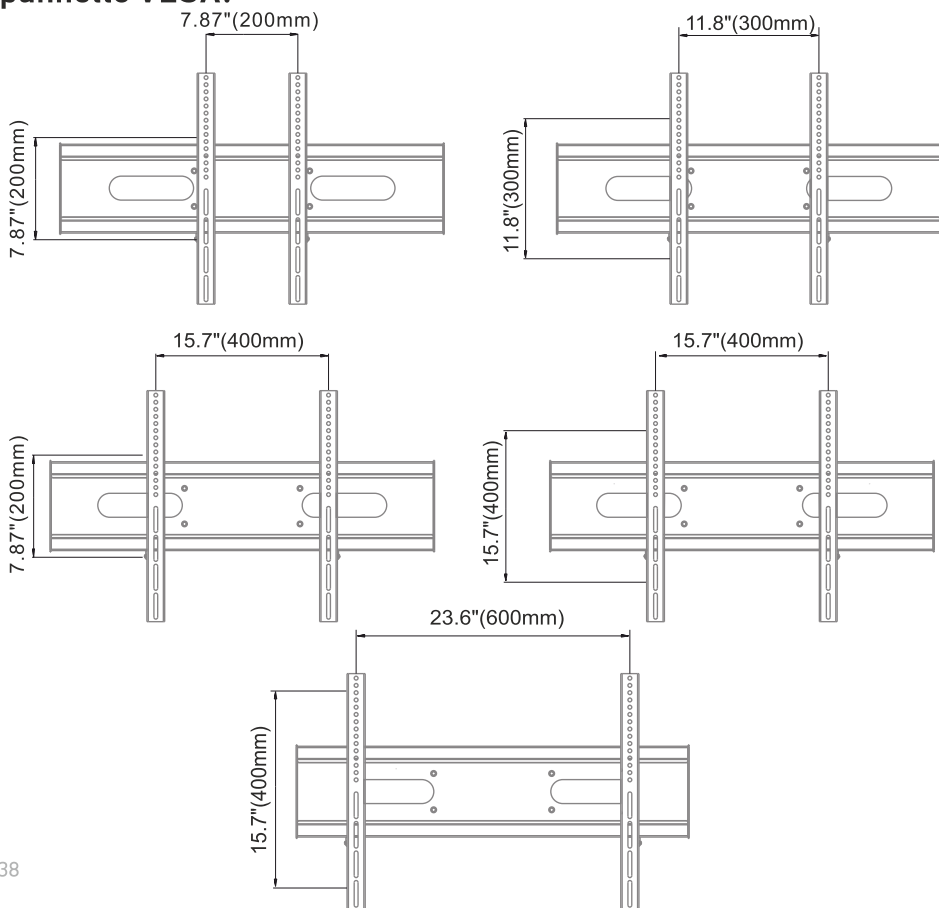

7. Installazione del televisore, pannello-digitale sul carrello:

- Appendi la TV, con le guide sul supporto.



Per evitare incidenti, è necessario coinvolgere due persone durante l'installazione e la regolazione del televisore con pannello tattile.

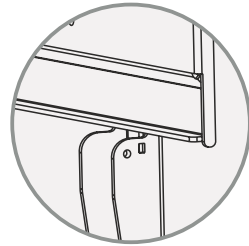
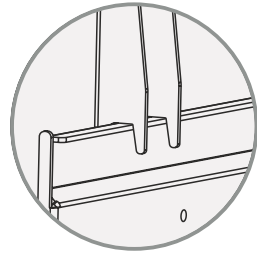
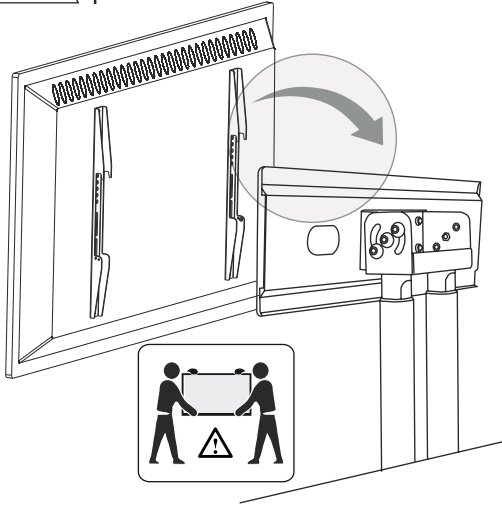

- Allinea la TV al centro di carrello.

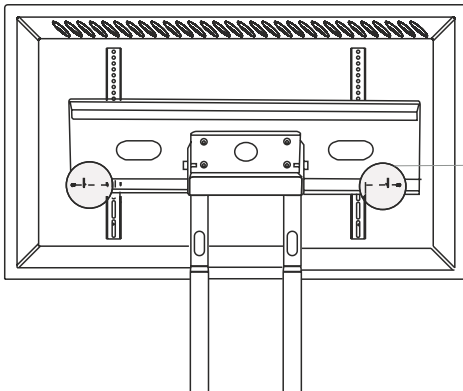

- Installare viti con distanziatori per bloccare il movimento del televisore, pannello a sfioramento. Usa un cacciavite.

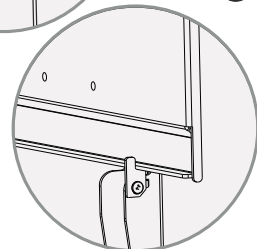
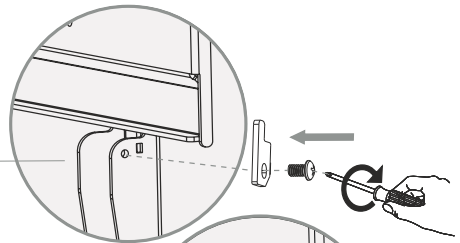

8. Assemblaggio e installazione del ripiano per attrezzature:

- Rimuovere le quattro viti dal ripiano del carrello.
- Per fare questo, usa un cacciavite. Per fare questo, usa un cacciavite.
- Installare i reggipiano stringendo la prima e la terza vite.

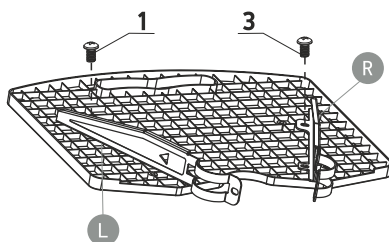
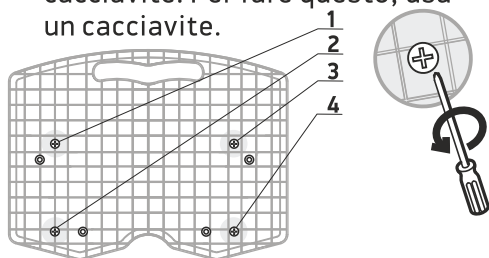

- Inserire il morsetto nella fessura sul supporto del ripiano. Ruotare il morsetto per fissare un lato del morsetto al supporto.
- Ripeti lo stesso passaggio con il secondo morsetto.
- Stringere completamente la prima e la terza vite utilizzando un cacciavite.

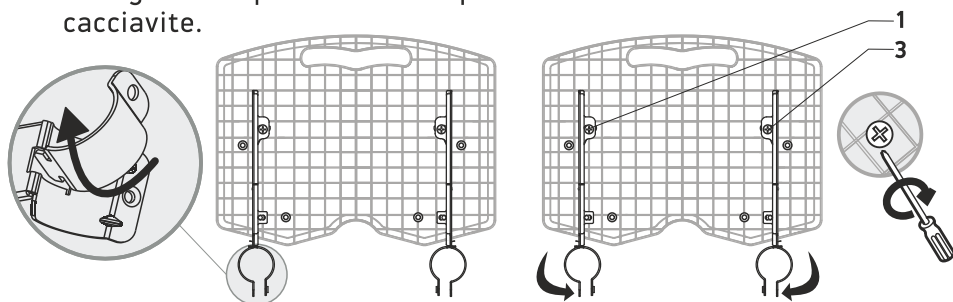

- Installare la mensola sui tubi del corpo principale all'altezza desiderata, per fare ciò collegare i morsetti e reggipiano con viti e rondelle (H). Utilizzare una chiave esagonale (J). Verificare che le viti siano ben serrate.

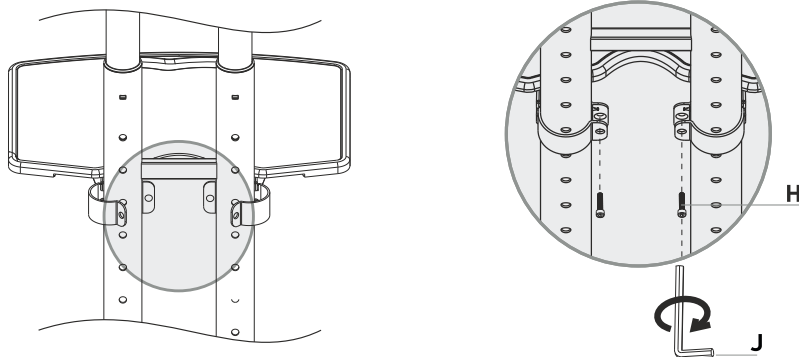

- Stringere completamente la seconda e la quarta vite utilizzando il cacciavite.

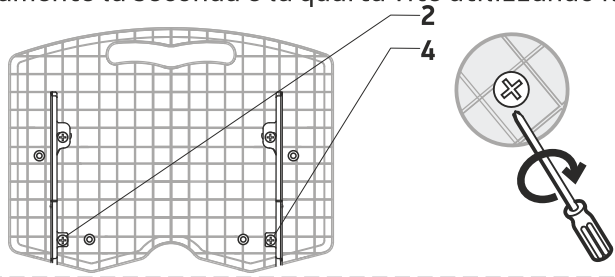

9. Cablaggio:

- Far passare i cavi TV attraverso i tubi del supporto principale dall'alto verso il basso come mostrato nell'illustrazione.
- Tirare i fili attraverso le guaine protettive prima di collegarli al televisore, pannello a sfioramento. Le guaine protettive sono necessarie per non danneggiare o sfregare i fili contro il bordo metallico affilato del tubo.
- Installare le guaine protettive nelle aperture dei canali dei cavi.
- Sblocca il meccanismo di bloccaggio delle ruote.

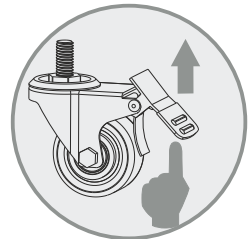
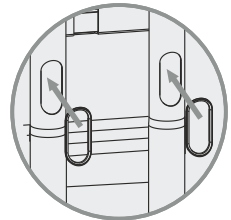
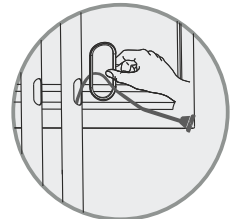
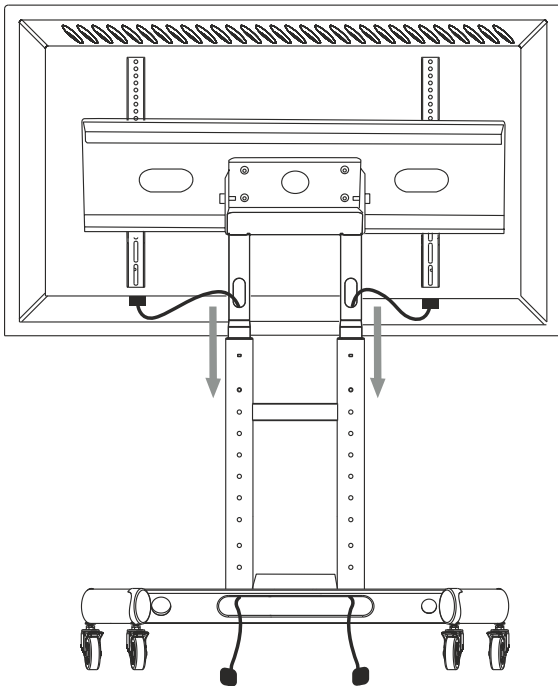

¡ Gracias por elegir el producto de ONKRON!

Esperamos que Usted esté feliz con su compra. Si está contento con el producto adquirido le agradeceríamos por compartir su opinión.

Si tiene algun solicitud o necesita ayuda no dude on contactárnos directamente y le asistimos lo antes posible:

Estados Unidos: sale@onkron.us / +13159682278

Europa: sale@onkron.de / +494029996807

Rusia: support@onkron.ru / +78007772176

Lo primero consulte el manual completo antes de empezar el montaje. En caso de que tenga preguntas sobre alguna de las instrucciones o prevención por favor, comuníquese con nuestro atención al cliente.

ATENCIÓN

El uso de los productos con el peso superior de lo recomendado puede causar el vuelco, lesión personal o la falla del producto.

- El producto debe ser instalado según las instrucciones de este manual. La instalación incorrecta resulta causar el daño grave a la salud del usuario.
- Es necesario usar el equipo de protección personal e herramienta adecuada. El montaje y instalación del producto debe ser efectuada por el profesional.
- Asegúrese que el superficie de montaje puede soportar la carga sumaria del producto, dispositivo instalado y todo el equipo adicional.
- Utilize los tornillos que ya esta incluidos junto con el producto y no les aprieten demasiado fuerte durante el montaje e instalación.
- El producto tiene partes pequeños que pueden ser tragados y causar el asfixia. Guardeselos lejos de los niños.
- El uso incorrecto del producto puede causar lesión personal o la falla del producto.
- Antes de instalar la pantalla asegúrese que es compatible con el producto. Compruebe el tamaño de montaje VESA, el diagonal de la pantalla y el peso.
- Instalación de pantalla incompatible puede causar lesión personal o la falla del producto.

IMPORTANTE

Asegúrese que ha recibido toda la herramienta necesaria antes de realizar la instalación. Verifíquese con la lista de detalles incluidos. En caso de que falta algún detalle, ppor favor, comuníquese con nuestro atención al cliente.

MANTENIMIENTO











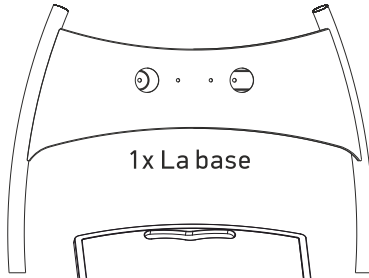
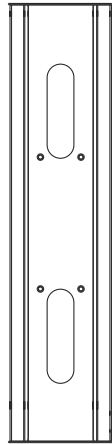
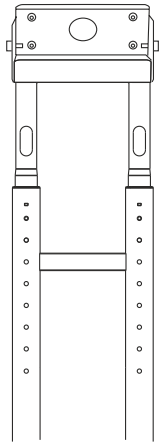
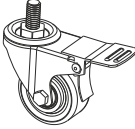
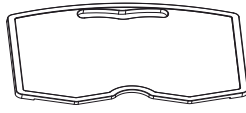

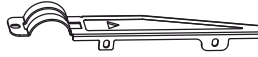



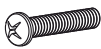

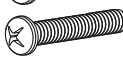

Es necesario comprobar la seguridad del uso por lo menos cada tres meses.

GARANTÍA

No requiere certificación obligatoria. El plazo de funcionamiento es ilimitado.
GARANTÍA DE 5 AÑOS.

Kit de montaje:

Primero quite el embalaje de cada detalle para asegurarse de que toda la herramienta necesaria sea presente. Si falta algún detalle, comuníquese con nosotros y se los enviaremos. Compruébese con la lista del contenido:

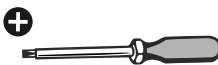
			
	1x La base		
			
4x Ruedas	1x Estante		
			
2x Clips	1x Enganche izquierdo para estante	1x VESA placa	1x La parte central
		F M8x20 (x2)	
	1x Enganche derecho para estante	F M8 (x2)	
A M5x25 (x4)		G M8x20 (x2)	
B M6x25 (x4)		G M8 (x2)	
C M8x25 (x4)		H M6x20 (x2)	
D M8x50 (x4)		H M6 (x2)	
E 19x8.5x13mm (x4)		I M6(x1)	
E M8 (x4)		J M5(x1)	
			
		1x Guía (L)	
		1x Guía (R)	
	La herramienta recomendada que no esta incluida en la lista:		
	 Destornillador		

1. Ensamble de la base del soporte con ruedas:

- Tome la caja y la ponga en el suelo.
- Coloque la base del soporte de manera que sea visible la parte lateral de la base.
- Bloquee las ruedas antes de realizar el montaje, aprietando el linguete.

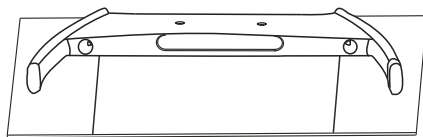
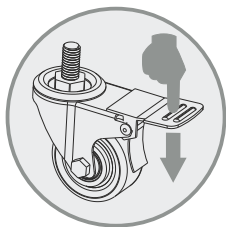

- Enrosque las ruedas en la base del soporte.

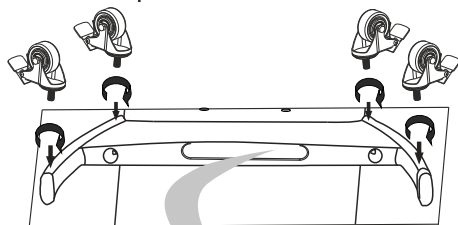

- Voltea la base del soporte de manera que se ve la parte trasera del base, quite la caja.

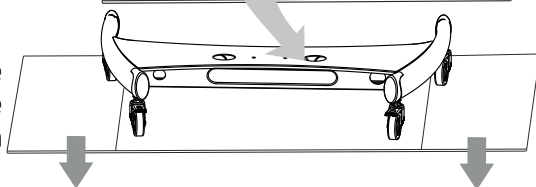

2. La regulación de altura de los pilares:

- Destornille los pilares con la llave (I).
- Ajuste la altura deseable de los pilares.
- Enrosque los tornillos con la llave (I) para fijar la posición de los pilares.

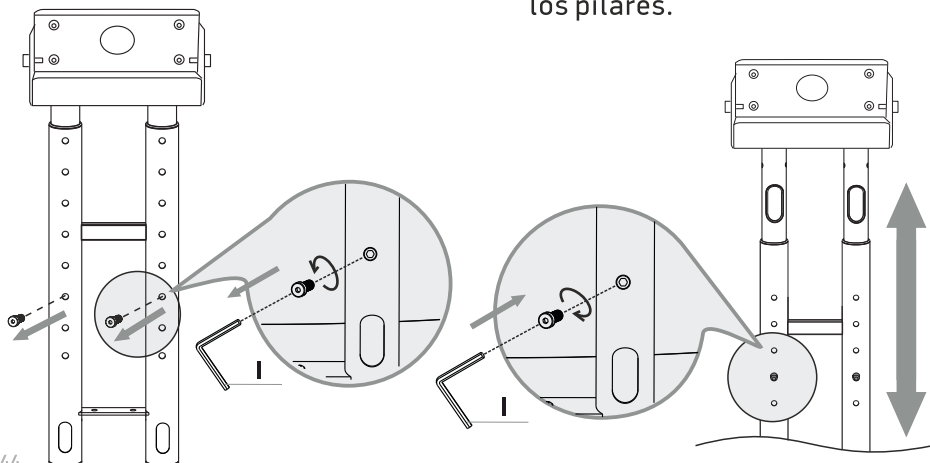

3. El montaje de la parte central del soporte sobre la base:

- Ponga los pilares de la parte central del soporte en los orificios colocados encima de la base. Verifíquese que los ojales de los canales de cable coinciden con la parte lateral de la base.

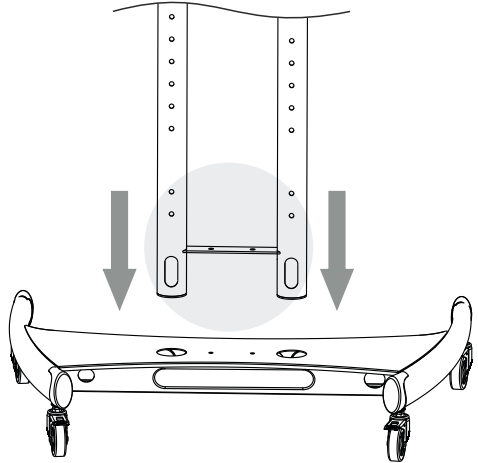
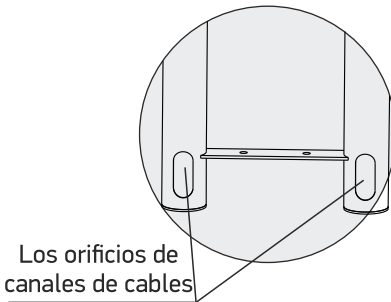

- Fije la parte central del soporte a la base con la llave Allen (I) por encima utilizando los tornillos y arandelas (F).

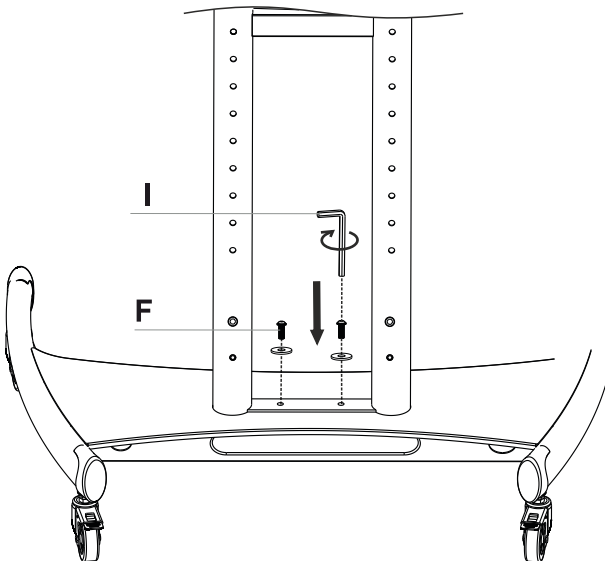

- Por la parte lateral del base, fije los pilares con la llave Alien (I), utilizando los tornillos y arandelas.
- Verifíquese que los tornillos están fijados bien y la construcción sea estable.
- Coloque la placa sobre los tornillos de la parte de arriba para ocultar el lugar de montaje.

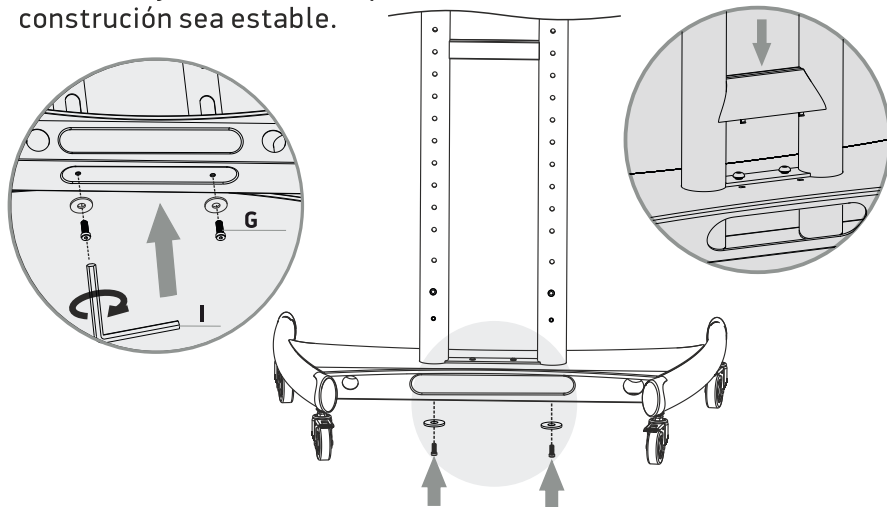

4. Ensamble de la placa VESA:

- Reúna la placa VESA con la parte central del soporte que contiene ya tornillos necesarios, aprieteles con la llave Alien (I). Ajuste la posición deseada de la placa VESA entre 0° y 90°.

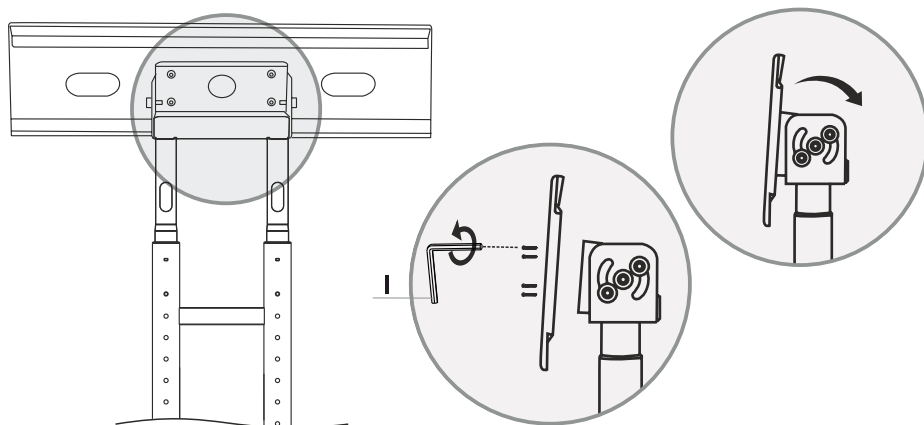

5. Instalación de las guías al soporte de televisor y panel táctil:

- Quite los tornillos y espaciadores colocados en las guías (R) y (L). Utilice el destornillador.

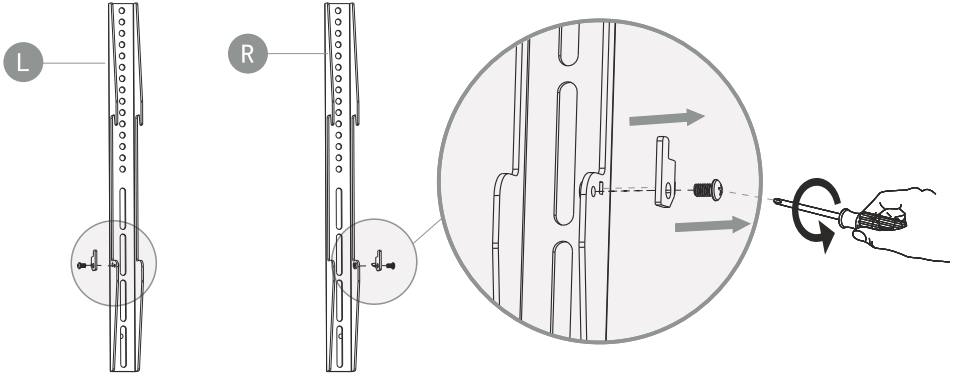

- Eliga los tornillos con el diámetro adecuado desde el kit de montaje para televisor o panel táctil.
- Los tornillos demasiado cortos no podrán sujetar el televisor y el panel táctil.
- El uso de tornillos más largos de lo indicado, puede causar el daño a los elementos internos del televisor o el panel táctil.

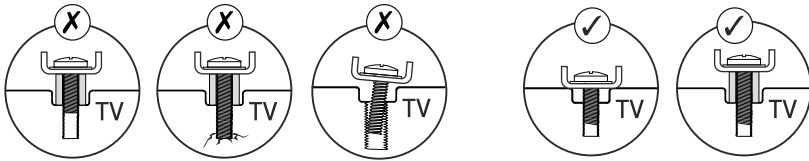

- Coloque las guías de manera que los orificios coincidan con los ojalos del televisor o panel táctil. Instale los adaptadores plasticos y arandelas (E) entre la pantalla y las guías. Observe detenidamente la ilustración de la página siguiente:

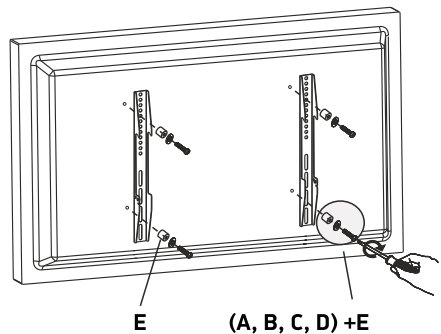

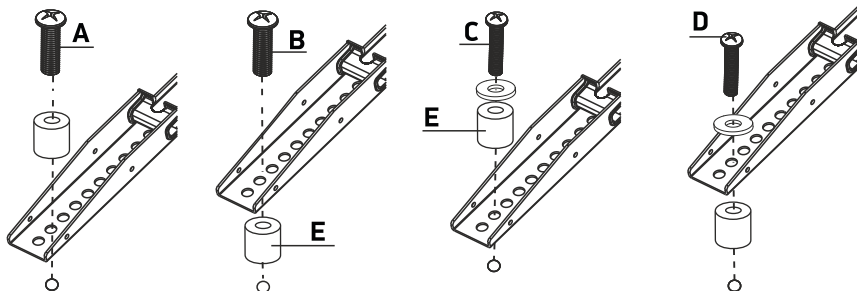

- El modo adicional de instalación: se utilizan los adaptadores plasticos y arandelas entre los tornillos A/B/C/D y las guías del soporte.

6. La variedad de instalación de las guías en la placa VESA:

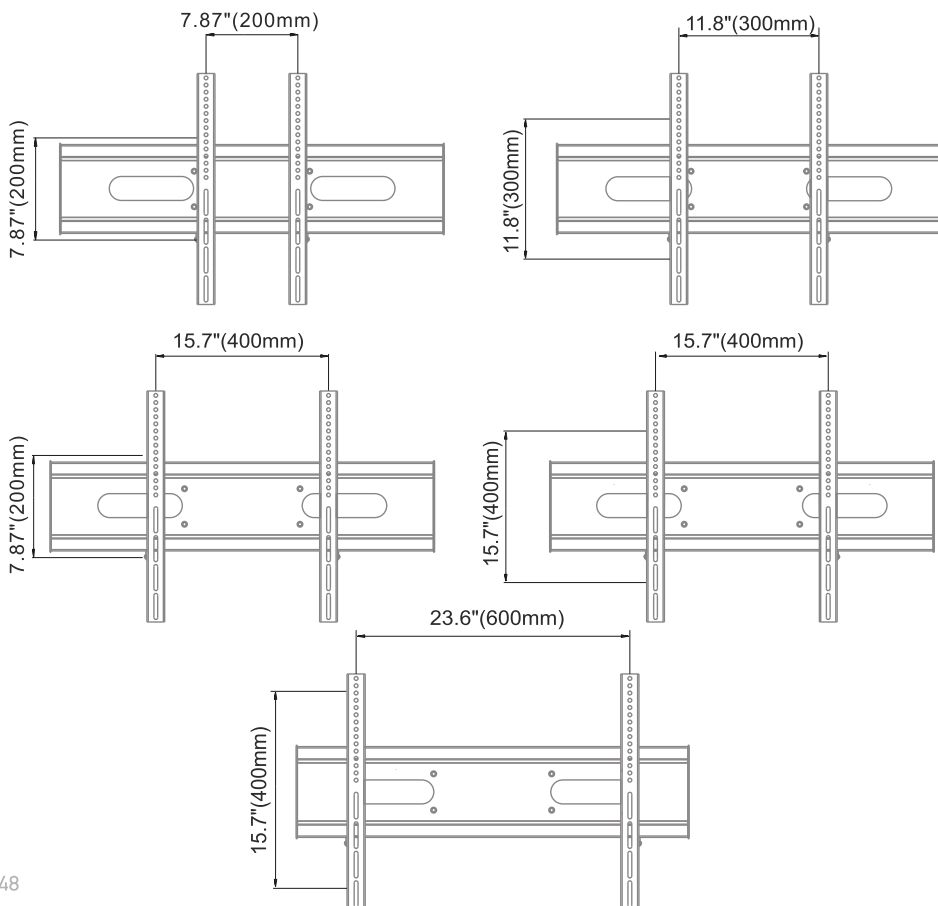

7. Montaje del televisor o panel táctil por las guías en el soporte:

- Cuelgue las guías del televisor o panel táctil en el soporte.



Para evitar lesión personal es recomendable que al menos dos personas participen en la instalación.

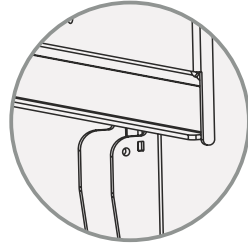
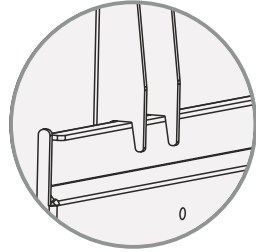
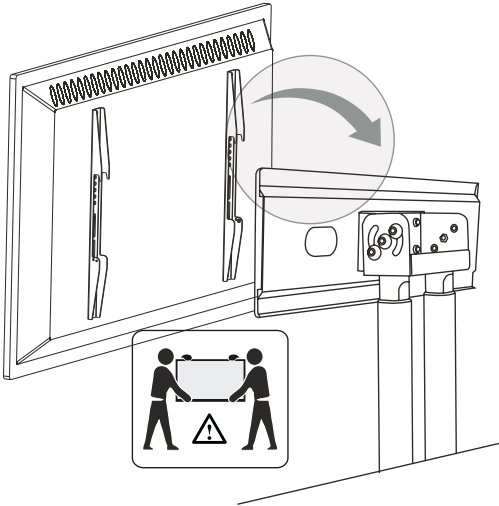

- Ajuste la posición central del televisor o panel táctil en el soporte.

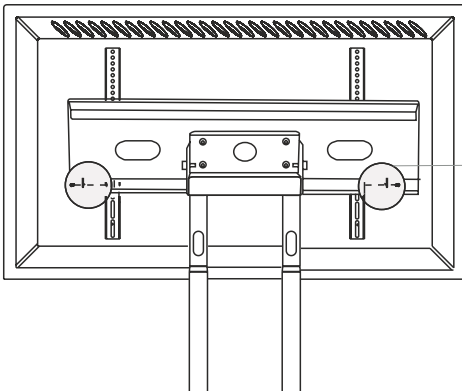

- Inserte los tornillos junto con los espaciadores para bloquear que el televisor o panel táctil se mueva.

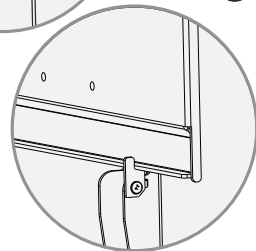
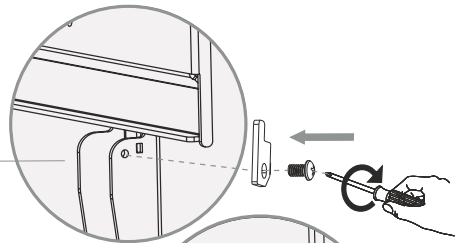

8. Montaje del estante para AV:

- Saque los cuatro tornillos que ya vienen en el estante utilizando el destornillador.
- Instale los sujetadores de los estantes insertando el tornillo uno y tres.

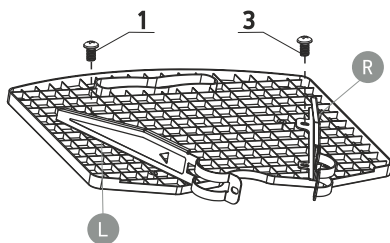
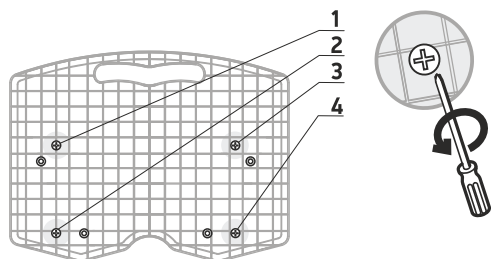

- Inserte el clip en la ranura del sujetador del estante. Mueva el clip hasta que se fije al sujetador por un lado.
- Repite este paso con el segundo clips.
- Apriete hasta el máximo el primero y tercero tornillo.

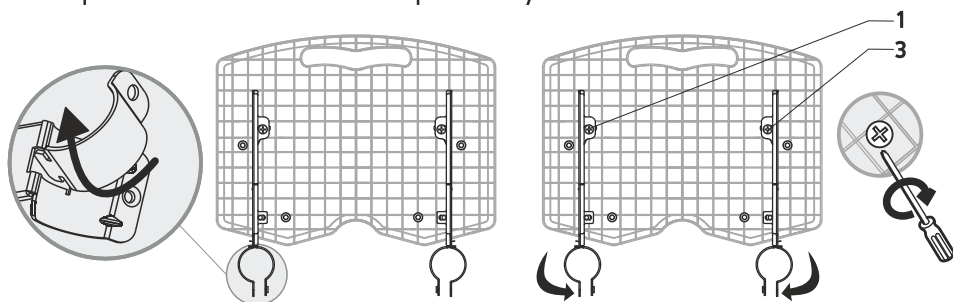

- Instale el estante en la parte central del soporte a la altura deseable; reune los clips y los sujetadores con los tornillos y arandelas (H). Utilice la llave (J). Asegúrese que los tornillos están bien fijados.

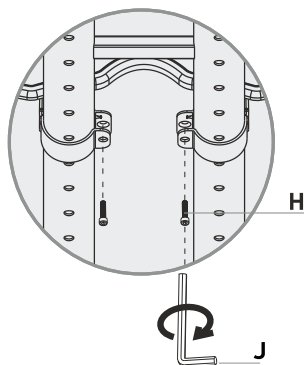
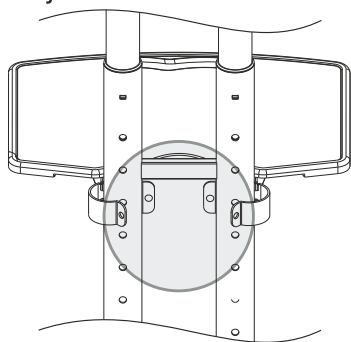

- Tense los tornillos dos y cuatro hasta el máximo con el destornillador.

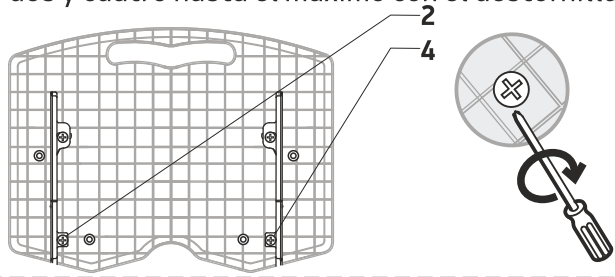

9. El paso de los cables:

- Inserte los cables por los pilares de la parte central según se muestra.
- Pase los cables por los anillos protectorios antes de conectarlos al televisor o el panel táctil. Los anillos protectorios están diseñados para evitar que los cables sean cortados por los bordes afilados de metal.
- Inserte los anillos protectorios en los orificios de los canales de cable.
- Afloje el mecanismo de bloqueo de las ruedas.

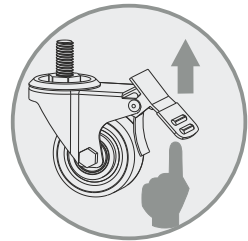
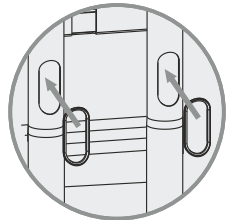
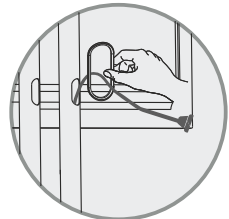
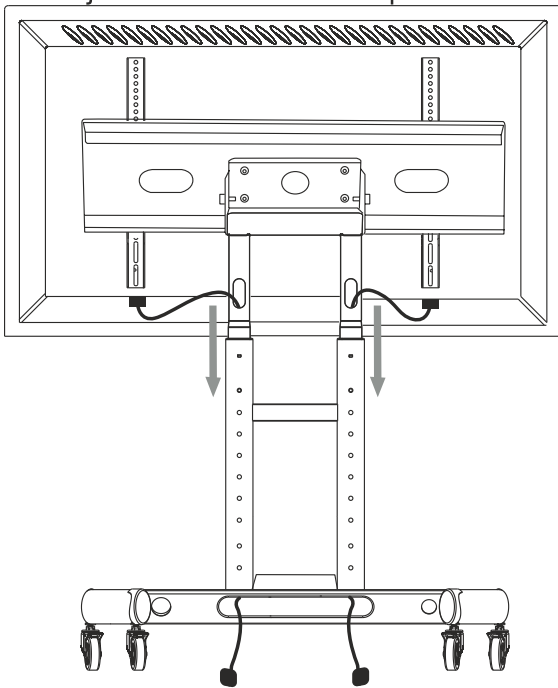

Спасибо, что выбрали нас!

Мы надеемся, что Вы довольны покупкой. Если Вам понравился наш продукт, пожалуйста, оставьте Ваш отзыв.

Если у Вас возникли вопросы или какие-либо проблемы, то Вы можете связаться с нами в любое время, и мы Вам поможем:

США: sale@onkron.us / +13159682278

Европа: sale@onkron.de / +494029996807

Россия: support@onkron.ru / +78007772176

Полностью прочитайте данную инструкцию до начала сборки и установки. При возникновении вопросов по сборке и эксплуатации продукта свяжитесь с нашей сервисной службой.

ВНИМАНИЕ

Использование продукта с устройствами, превышающими допустимый вес, может привести к неправильной его работе, полной поломке и травмам пользователя.

- Продукт должен быть собран согласно данной инструкции. Неверная установка может принести вред здоровью пользователя.
- Необходимо использование средств индивидуальной защиты и правильных инструментов. Продукт должен быть собран и установлен профессионалом.
- Убедитесь, что рабочая поверхность способна выдержать суммарный вес продукта, используемого устройства и всех дополнительных компонентов.
- Используйте крепеж из комплекта поставки и НЕ ПЕРЕТЯГИВАЙТЕ их во время сборки, и установки.
- Продукт содержит мелкие детали, которые могут вызвать удушье при проглатывании. Храните их в недоступном для детей месте.
- Неверное использование продукта может привести к его поломке и травмам.
- Перед установкой экрана убедитесь, что данная модель поддерживается продуктом. Проверьте VESA крепление, вес экрана и его диагональ.
- Установка неподдерживаемого экрана может привести к поломке продукта и травмам.

ВАЖНО

ПЕРЕД началом сборки убедитесь в том, что вы получили все необходимые для сборки детали. Сверьтесь со списком. Если деталей не хватает или они имеют дефекты, свяжитесь с нашей сервисной службой.

ОБСЛУЖИВАНИЕ

Регулярно проверяйте продукт на безопасность использования (по крайней мере, раз в три месяца).











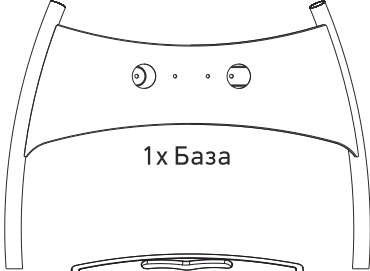
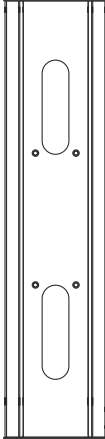
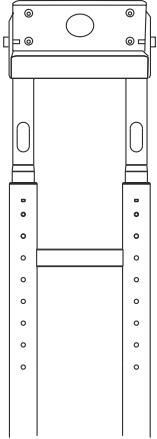
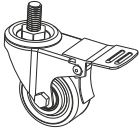
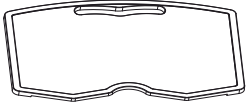













ГАРАНТИЯ

Не требует обязательной сертификации. Срок службы не ограничен.

ГАРАНТИЯ 5 ЛЕТ.

Комплект сборки:

Сначала распакуйте все компоненты и убедитесь, что у вас есть все необходимые детали. Если деталей не хватает, свяжитесь с сервисной службой. Сверьтесь со списком:

			
	1x База	1x VESA панель	1x Основная часть
			
4x Колесо	1x Полка		
			
2x Хомут	1x Левый держатель полки		
			
	1x Правый держатель полки		
A M5x25 (x4)		F M8x20 (x2)	
B M6x25 (x4)		F M8 (x2)	
C M8x25 (x4)		G M8x20 (x2)	
D M8x50 (x4)		G M8 (x2)	
E 19x8.5x13мм (x4)		H M6x20 (x2)	
E M8 (x4)		H M6 (x2)	
		I M6(x1)	
		J M5(x1)	
			
			1x Направляющая (L)
			1x Направляющая (R)
	Рекомендованные инструменты, не идущие в комплекте:		
			
			
	Отвертка		

1. Сборка базы стойки с колёсами:

- Возьмите коробку и положите ее на пол.
- Положите базу стойки на коробку так, чтобы видеть нижнюю часть базы.
- Зафиксируйте колёса перед началом сборки конструкции, нажав защёлку.

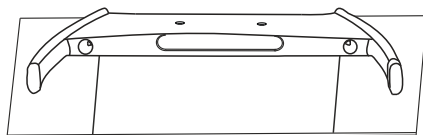

- Вкрутите колёса в базу стойки.

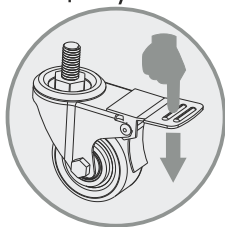
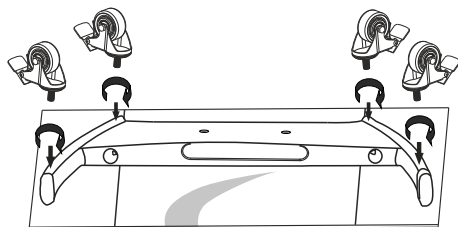

- Переверните базу стойки так, чтобы видеть заднюю ее часть, уберите коробку.

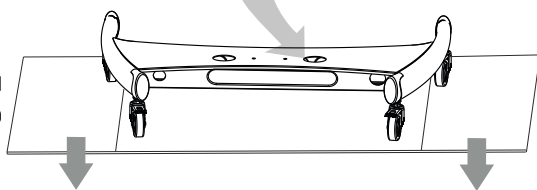

2. Регулировка труб основной части по высоте:

- Выкрутите фиксирующие винты, соединяющие трубы основной части. Воспользуйтесь шестигранным ключом (I).
- Отрегулируйте желаемую высоту труб основной части стойки.
- Вкрутите фиксирующие винты в места соединения труб и закрутите их шестигранным ключом (I).

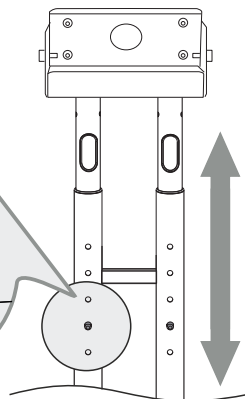
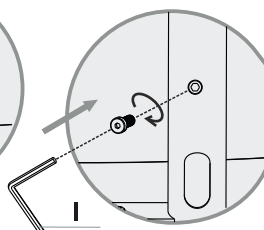
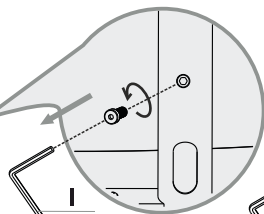
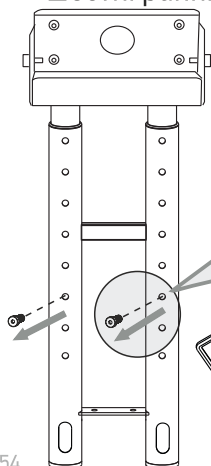

3. Установка основной части на базу:

- Вставьте трубы основной части стойки в отверстия базы. Убедитесь, что отверстия кабель-каналов совпадают с задней частью базы.

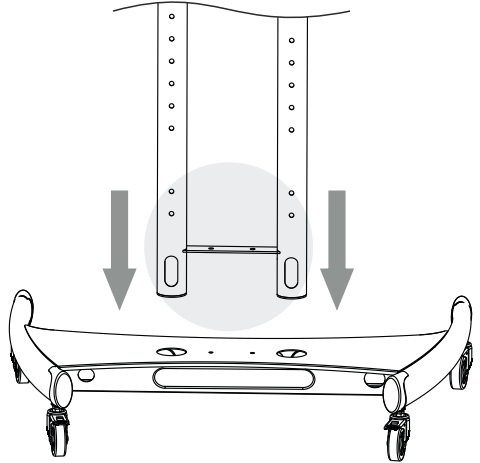
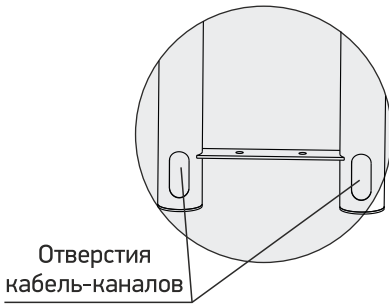

- С помощью шестигранного ключа (I) прикрепите основную часть к основанию с помощью винтов и шайб (F), через верх основания.

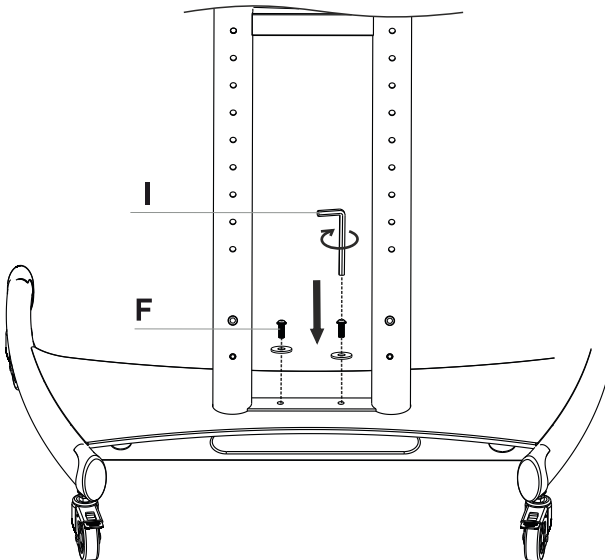

- Через низ базы прикрутите основную часть с помощью винтов и шайб (G), используя шестигранный ключ (I).
- Убедитесь, что винты надежно затянуты и конструкция зафиксирована.
- Установите накладку на верхние винты, чтобы задекорировать их.

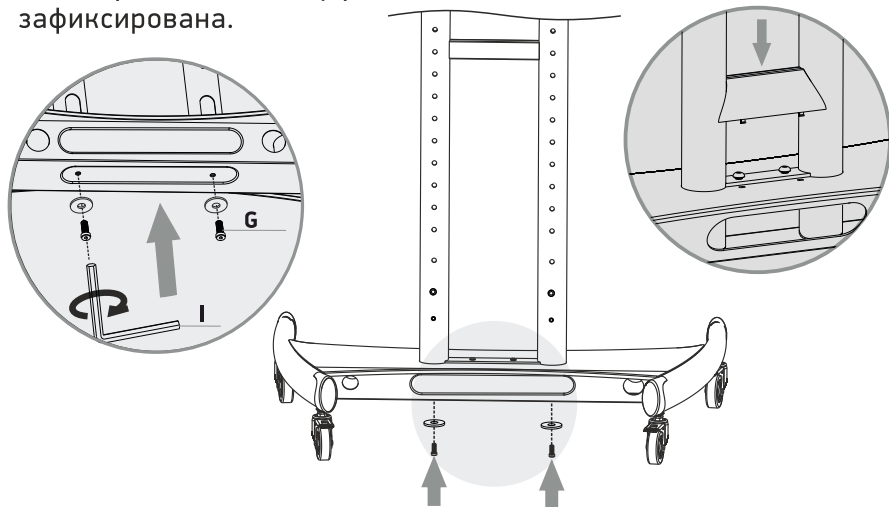

4. Установка VESA панели:

- Прикрутите VESA панель к основной части стойки, используя штатные винты, вкрученные в панель основной части, воспользуйтесь шестигранным ключом (I). Отрегулируйте желаемое положение VESA панели в диапазоне от 0° до 90°.

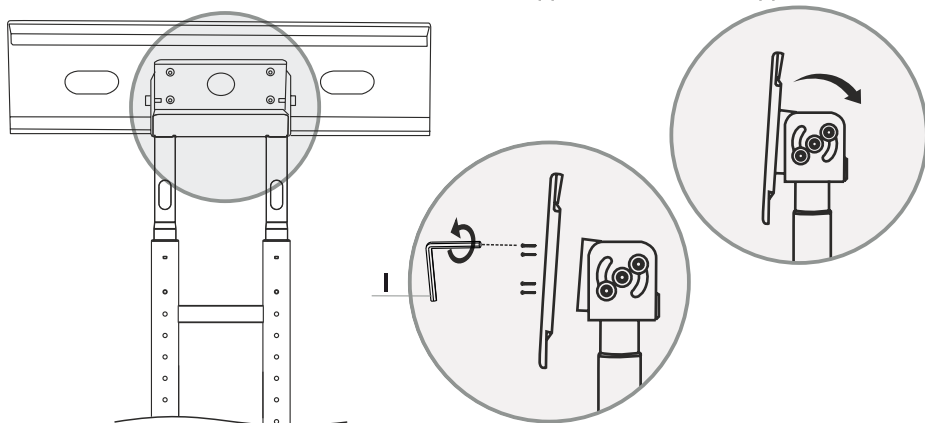

5. Установка направляющих стойки к телевизору, сенсорной панели:

- Выкрутите винты и проставки, находящиеся на направляющих (R) и (L). Воспользуйтесь отверткой.

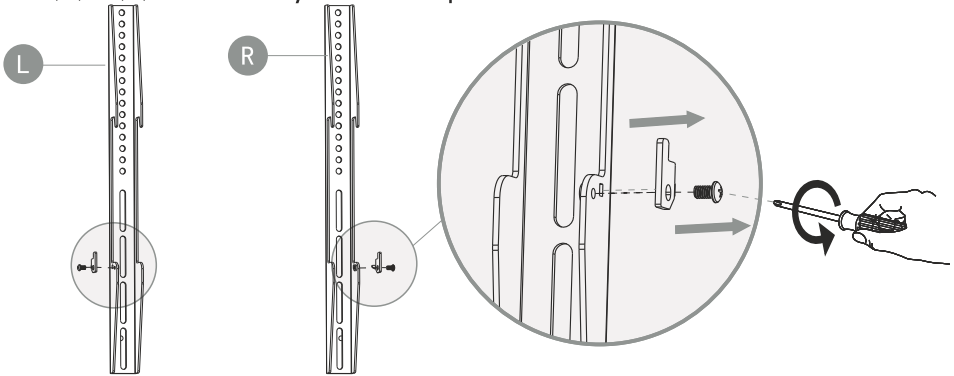

- Подберите подходящие по диаметру винты A/B/C/D из состава крепежа для крепления к телевизору, сенсорной панели.
- Слишком короткие винты не удержат телевизор или сенсорную панель.
- Использование винтов длинее необходимого размера или установка винтов под наклоном может привести к повреждению внутренних элементов телевизора или сенсорной панели.

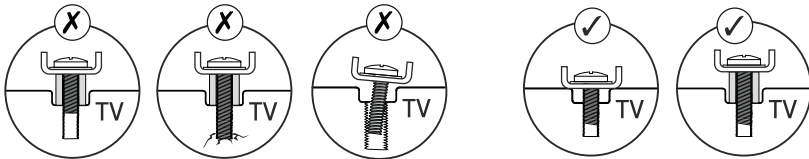

- Установите направляющие стойки, так чтобы ее отверстия совпали с отверстиями в телевизоре, сенсорной панели, проложив пластиковые втулки и шайбы (E), между телевизором, сенсорной панелью и направляющими. Внимательно рассмотрите рисунок на следующей странице:

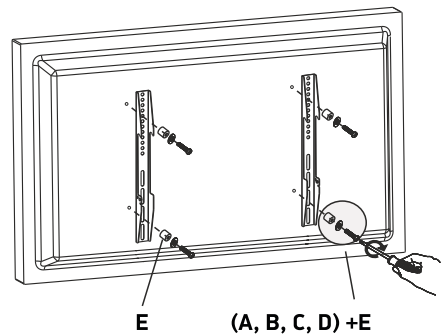

E (A, B, C, D) + E

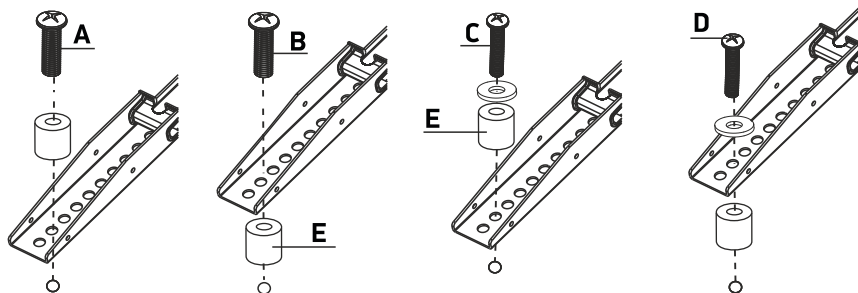

- Дополнительный способ установки: пластиковые втулки с шайбами (E) используются между винтами A/B/C/D и направляющими стойки.

6. Возможное размещение направляющих стойки на VESA панели:

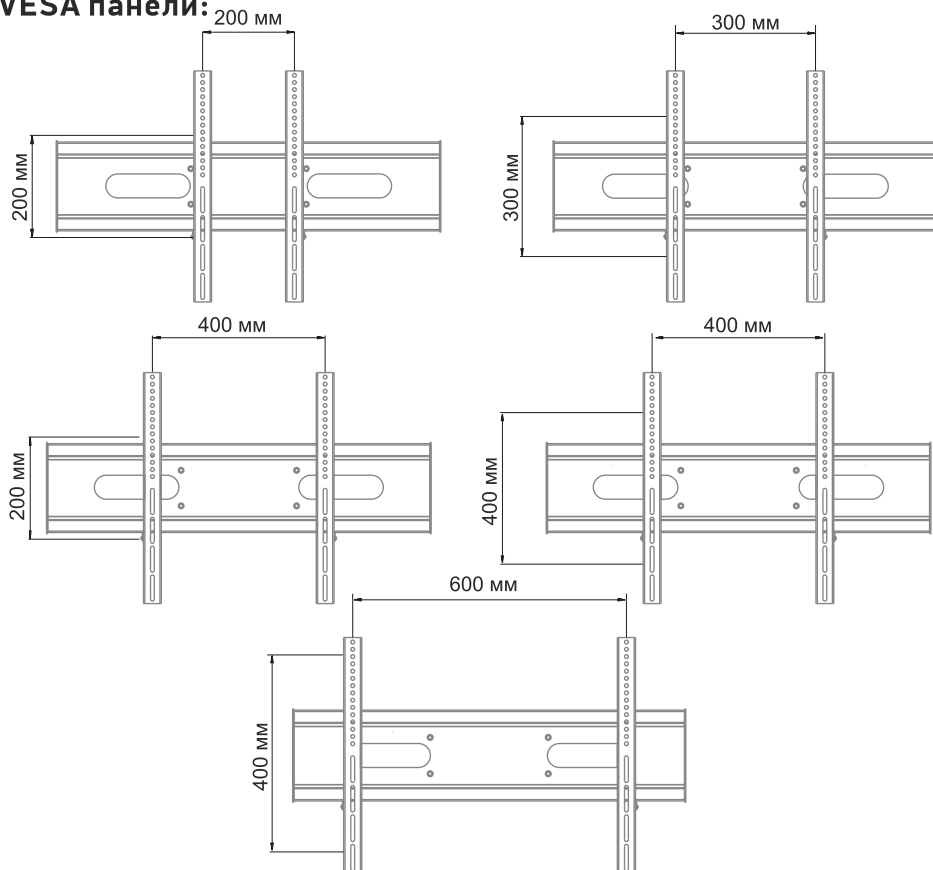

7. Установка телевизора, сенсорной панели на стойку:

- Навесьте телевизор, сенсорную панель с направляющими на стойку.



Во избежание несчастных случаев, при установке и регулировке телевизора, сенсорной панели должны участвовать два человека.

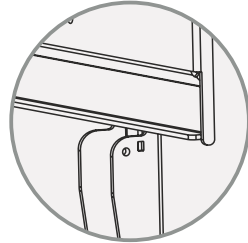
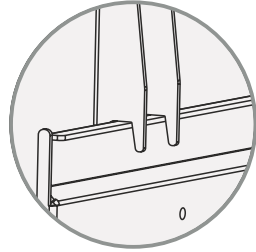
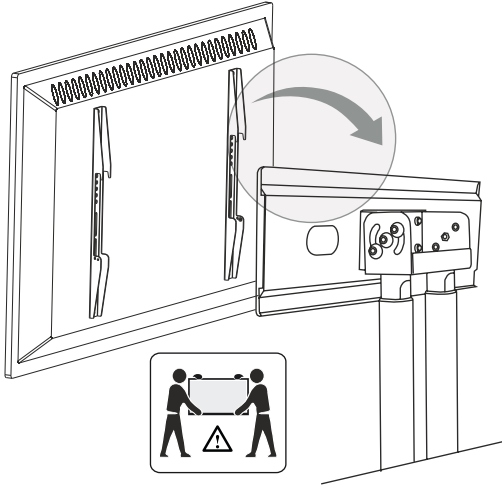

- Выровняйте телевизор, сенсорную панель по центру стойки.

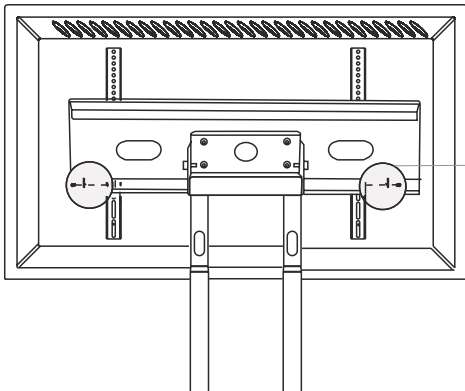

- Вкрутите винты с проставками, чтобы заблокировать перемещение телевизора, сенсорной панели. Воспользуйтесь отверткой.

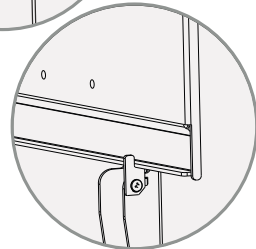
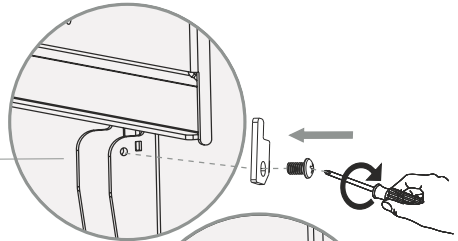

8. Сборка и установка полки для техники:

- Открутите четыре штатных винта из полки стойки.
- Для этого воспользуйтесь отверткой.
- Установите держатели для полок, наживив первый и третий винты.

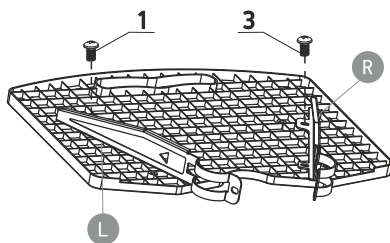
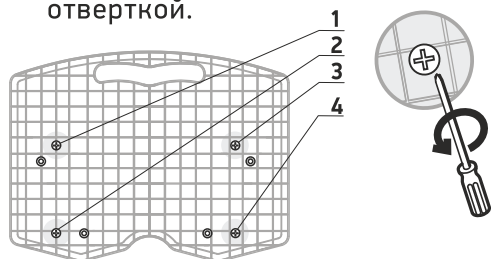

- Вставьте хомут в прорезь держателя для полки. Поверните хомут, чтобы зафиксировать его одной стороной с держателем.
- Повторите тот же шаг и со вторым хомутом.
- Затяните до упора первый и третий винты с помощью отвертки.

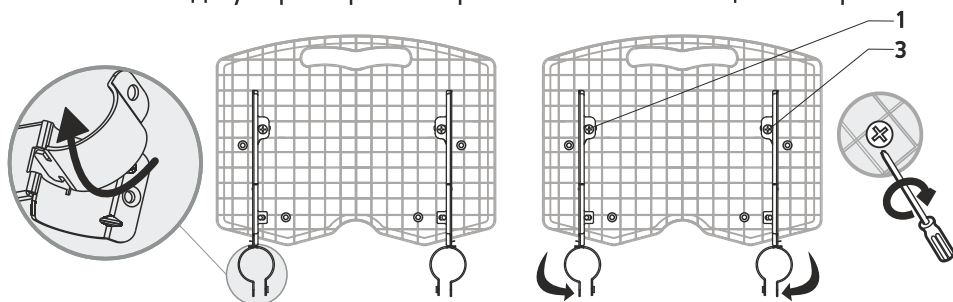

- Установите полку к трубам основной части на желаемую высоту, для этого соедините хомуты и держатели полок с помощью винтов и шайб (H). Воспользуйтесь шестигранным ключом (J). Убедитесь, что винты надежно затянуты.

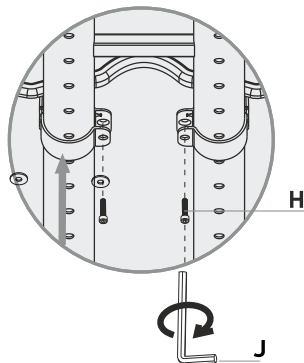
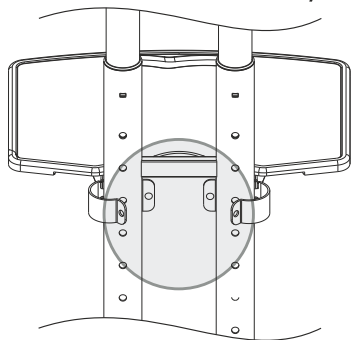

- Затяните до упора второй и четвертый винты с помощью отвертки.

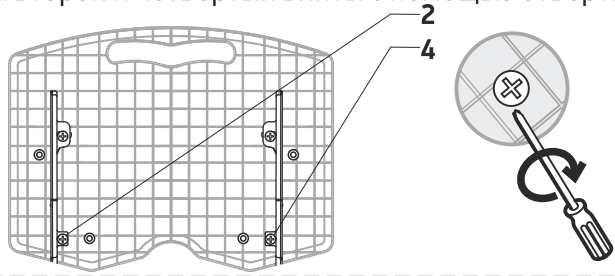

9. Прокладка проводов:

- Пропустите провода телевизора, сенсорной панели через трубы основной части стойки сверху вниз, как показано на рисунке.
- Протяните провода через защитные муфты перед подключением их к телевизору, сенсорной панели. Защитные муфты необходимы для того, чтобы не повредить и не перетереть провода об острый металлический край трубы.
- Установите защитные муфты в отверстия кабель-каналов.
- Расфиксируйте механизм блокировки колес.

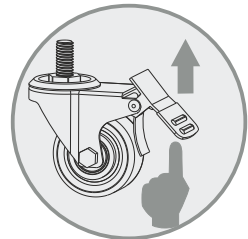
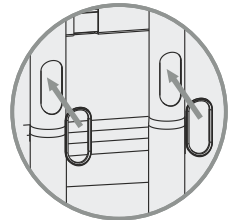
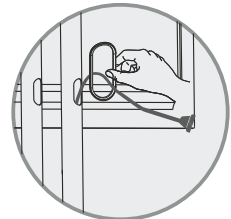
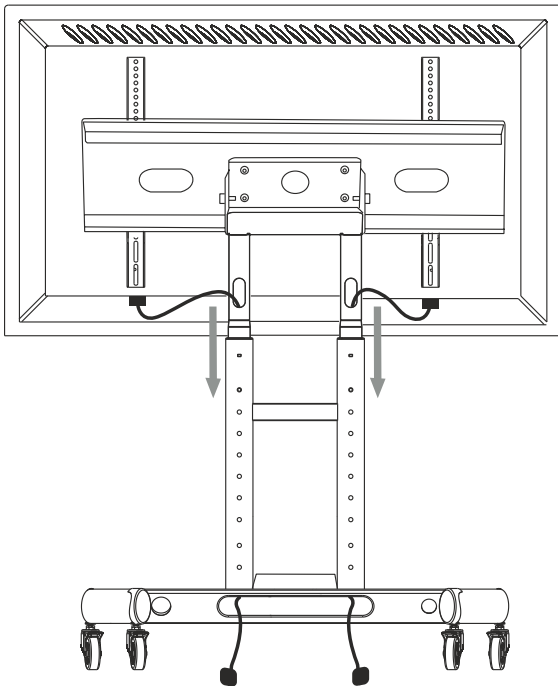

Content/Inhalt

	PAGE
Assembly kit.....	3
1. Base assembly.....	4
2. Height adjustment of the columns.....	4
3. Installation of the columns to the base.....	5
4. VESA-panel installation.....	6
5. Installation of the rails to the touch panel / TV.....	7
6. Possible VESA patterns and their sizes.....	8
7. Touch panel / TV mounting.....	9
8. Assembly and installation of the shelf.....	10
9. Cable management	11

	SEITE
BAUSATZ.....	13
1. Montage der TV-Ständersbasis mit Rädern.....	14
2. Rohrverstellung des Hauptteils in der Höhe.....	14
3. Installation des Hauptteils auf die Basis.....	15
4. Installation des VESA-Panels.....	16
5. Montage der Ständersführungen zu dem Fernseher, Touchpanel.....	17
6. Mögliche Platzierung der Ständersführungen auf dem VESA-Panel.....	18
7. Installation des Fernsehgeräts, Touchpanel an den TV Ständer.....	19
8. Montage und Installation des AV-Regals für AV-Geräte.....	20
9. Leitungsverlegung.....	21

Contenu/Soddisfare

	PAGE
Kit de montage.....	23
1. L'assemblage de la base du rack avec des roues.....	24
2. Le réglage en hauteur des tuyaux de la partie principale.....	24
3. L'Installation de la partie principale sur la base.....	25
4. L'installation du panneau VESA.....	26
5. L'installation des rails du support sur le téléviseur.....	27
6. Le placement possible des rails de rack sur un panneau VESA.....	28
7. L'installation du téléviseur sur un support.....	29
8. L'assemblage et l'installation d'une étagère pour équipement.....	30
9. Le câblage.....	31

	PAGINA
Kit di montaggio.....	33
1. Assemblaggio della base con ruote.....	34
2. Regolazione in altezza dei tubi della parte principale.....	34
3. Installazione della parte principale sulla base.....	35
4. Installazione del pannello VESA.....	36
5. Installazione delle guide del carrello sulla TV, pannello digitale	37
6. Posizionamento possibile delle guide del carrello sul pannello VESA.....	38
7. Installazione del televisore, pannello-digitale sul carrello.....	39
8. Assemblaggio e installazione del ripiano per attrezzature.....	40
9. Cablaggio.....	41

Contenido/Содержание:

	PÁGINA
Kit de montaje.....	43
1. Ensamble de la base del soporte con ruedas.....	44
2. La regulación de altura de los pilares.....	44
3. El montaje de la parte central del soporte sobre la base.....	45
4. Ensamble de la placa VESA.....	46
5. Instalación de las guías al soporte de televisor y panel táctil.....	47
6. La variedad de instalación de las guías en la placa VESA.....	48
7. Montaje del televisor o panel táctil por las guías en el soporte.....	49
8. Montaje del estante para AV.....	50
9. El paso de los cables.....	51

	СТРАНИЦА
Комплект сборки.....	53
1. Сборка базы стойки с колесами.....	54
2. Регулировка труб основной части по высоте.....	54
3. Установка основной части на базу.....	55
4. Установка VESA панели.....	56
5. Установка направляющих стойки к телевизору, сенсорной панели.....	57
6. Возможное размещение направляющих стойки на VESA панели.....	58
7. Установка телевизора, сенсорной панели на стойку.....	59
8. Сборка и установка полки для техники.....	60
9. Прокладка проводов.....	61