

背面有中文版使用说明书。

ПРАВИЛА ТЕХНИКИ БЕЗОПАСНОСТИ

ВНИМАТЕЛЬНО ПРОЧИТАЙТЕ, ПРЕЖДЕ ЧЕМ ПРИСТУПАТЬ К ЭКСПЛУАТАЦИИ

* Сохраните это руководство, чтобы можно было обращаться к нему в дальнейшем.

ПРЕДУПРЕЖДЕНИЕ

Во избежание получения серьезных травм вплоть до наступления смерти от удара электрическим током, а также во избежание короткого замыкания, повреждения оборудования, пожара и других инцидентов, всегда соблюдайте основные правила безопасности, перечисленные ниже. Они включают принятие следующих мер (не ограничиваясь ими):

Не открывать

В данном устройстве нет компонентов, которые должен обслуживать пользователь. Не следует открывать устройство или пытаться разбирать его, а также каким-либо образом модифицировать его внутренние компоненты. При возникновении неисправности немедленно прекратите эксплуатацию устройства и обратитесь за помощью к квалифицированным специалистам центра технического обслуживания корпорации Yamaha.

Бережь от воды

Не допускайте попадания устройства под дождь, не пользуйтесь им рядом с водой, в условиях сырости или повышенной влажности. Не ставьте на устройство какие-либо емкости с жидкостью (например, вазы, бутылки или стаканы), которая может пролиться и попасть в отверстия. В случае попадания жидкости в устройство отдайте устройство для осмотра квалифицированному сервисному специалисту корпорации Yamaha.

ВНИМАНИЕ

Во избежание нанесения серьезных травм себе и окружающим, а также во избежание повреждения устройства и другого имущества, всегда соблюдайте основные правила безопасности. Они включают принятие следующих мер (не ограничиваясь ими):

Место установки

- Во избежание случайного падения устройства не оставляйте его в неустойчивом положении.
- Не размещайте устройство в месте, где на него могут воздействовать коррозионные газы или соленый воздух. Это может привести к сбоям в работе устройства.
- Строительные работы должны выполняться специалистом в соответствии со строительными нормами и правилами. Если для установки устройства требуется выполнение строительных работ, соблюдайте следующие меры предосторожности.
 - Выбирайте монтажное оборудование и место установки, способные выдержать вес устройства.
 - Избегайте мест установки, подверженных постоянной вибрации.
 - Используйте подходящие инструменты для установки устройства.
 - Периодически проверяйте состояние устройства.

Подключения

- Перед подключением данного устройства к другим устройствам выключите питание на всех устройствах. Перед включением или отключением питания на всех устройствах установите минимальный уровень громкости.
- Используйте только кабели динамиков для подключения динамиков к гнездам для динамиков. Применение кабелей другого типа может привести к возгоранию.

Обслуживание

- Не протирайте наружные детали устройства бензином, разбавителем, синтетическим моющим средством. Не используйте средства для очистки электрических контактов. Это может привести к повреждению или растворению наружных деталей устройства.
- Отсоединяйте кабель питания от розетки электропитания при чистке устройства.

МОНТАЖ ДИНАМИКОВ

Установите динамики на потолке прилагаемыми крепежными деталями. Убедитесь, что потолочные направляющие достаточно прочны.

Действия перед установкой (подготовка кабеля)

Для подключения к разъемам Euroblock используйте многожильные кабели. Снимите изоляцию кабеля, как показано на рисунке, и подсоедините кабель.

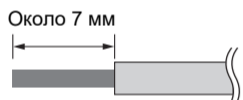

ПРИМЕЧАНИЕ

Не зализывайте многожильные провода. Это приведет к повреждению провода.

1 ВЫРЕЖЬТЕ ОТВЕРСТИЕ В ПОТОЛКЕ

- Прижмите прилагаемый шаблон для вырезания к потолку и обведите шаблон. Обязательно используйте шаблон, чтобы разметить отверстие надлежащего диаметра.

ПРИМЕЧАНИЕ
При использовании торцевой пилы установите ее диаметр по шаблону для вырезания.

- Вырежьте отверстие по намеченной линии. Избегайте попадания стружек или пыли в глаза во время вырезания отверстия.

2 УСТАНОВИТЕ ПОТОЛОЧНЫЕ ПЛАНКИ И УПЛОТНИТЕЛЬНОЕ КОЛЬЦО

- Вставьте две потолочные планки в вырезанное отверстие и разместите их на поверхности потолочного покрытия в пределах досягаемости. Расположите потолочные планки, как показано ниже.
- Вставьте сложенное уплотнительное кольцо в вырезанное отверстие, разверните и уложите кольцо на потолок вокруг отверстия.
- Закрепите уплотнительное кольцо и потолочные планки двумя прилагаемыми винтами, завернув их в любой из пазов двух кронштейнов уплотнительного кольца.

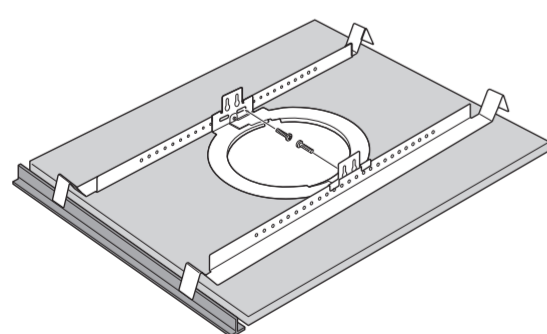

3 ПОДСОЕДИНИТЕ ПРОВОДА К РАЗЪЕМУ И ЗАКРЕПИТЕ КАБЕЛЬ

- Выведите проложенные от усилителя мощности провода через вырезанное отверстие.
- Ослабьте винт в правой части крышки разъема. Откройте крышку разъема и снимите разъем Euroblock.

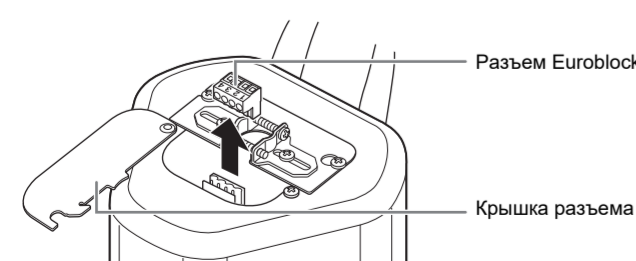

- Отверткой с плоским жалом ослабьте винты клемм разъема Euroblock. Вставьте кабели в клеммы и затяните винты. Убедитесь, что кабели нельзя извлечь из клемм.

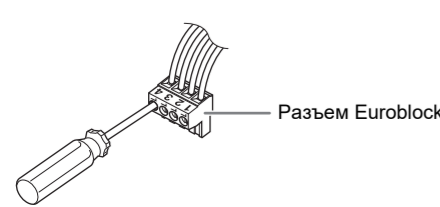

Правила безопасности при эксплуатации

- Не вставляйте пальцы или руки в отверстия на устройстве (порты).
- Никогда не засовывайте и не роняйте посторонние предметы (бумагу, пластиковые, металлические и прочие предметы) в отверстия на устройстве (порты). Если это произойдет, немедленно отключите питание и отсоедините кабель питания от розетки электросети. Затем обратитесь за помощью к специалистам центра технического обслуживания корпорации Yamaha.
- Не используйте устройство при искажении звука. Длительное использование устройства в таком состоянии может привести к перегреву и возгоранию.
- При выборе усилителя мощности, используемого с этим устройством, убедитесь, что выходная мощность усилителя ниже, чем нагрузочная способность по мощности данного устройства (см. ТЕХНИЧЕСКИЕ ХАРАКТЕРИСТИКИ).
- Даже если выходная мощность усилителя ниже, чем нагрузочная способность по мощности данного устройства (программы), использование излишне мощных входных сигналов, приводящих к срезу, может вызвать повреждение устройства.
- Сбой в работе или возгорание особенно вероятны при генерации следующих звуков или шумов:
 - обратная связь при использовании микрофона;
 - постоянный экстремально громкий звук от музыкального инструмента;
 - постоянный чрезмерно искаженный звук;
 - шум, вызванный подключением/отсоединением кабеля при включенном усилителе.

УВЕДОМЛЕНИЕ

Во избежание сбоя/повреждения продукта, повреждения данных, имущественного ущерба следуйте приведенным ниже уведомлениям.

Уход и техническое обслуживание

- Не ставьте на устройство предметы из винила, пластика, резины, которые могут испачкать панель.
- Протирайте устройство сухой, мягкой тканью. Не используйте ткань, смоченную в разбавителе для краски, разбавителе, чистящем средстве, других химических составах.
- В случае резких значительных перепадов температуры окружающего воздуха, например при переносе устройства из одного места в другое или при включении или выключении кондиционера воздуха, в устройстве может конденсироваться влага. Использование устройства при наличии в нем конденсата может привести к повреждению устройства. Если есть подозрения на наличие конденсата, не включайте устройство несколько часов до полного высыхания конденсата.
- Обязательно проверяйте номинальное сопротивление нагрузки усилителя мощности (см. ТЕХНИЧЕСКИЕ ХАРАКТЕРИСТИКИ), особенно при параллельном подключении динамиков. Подключение к усилителю мощности нагрузки с сопротивлением, выходящим за пределы номинального диапазона, может привести к повреждению усилителя мощности.
- При подключении динамиков с высоким сопротивлением убедитесь, что общая номинальная входная мощность динамиков не превышает выходную мощность усилителя.
- При подключении динамиков с высоким сопротивлением убедитесь, что аудиосигнал проходит через фильтр высоких частот 80 Гц или выше перед входом в динамики.
- СХЕМА ЗАЩИТЫ**
Эта акустическая система оснащена встроенной схемой защиты, которая отключает систему в случае обнаружения чрезмерно мощного входного сигнала.
- Если твиттер не выводит звук, незамедлительно уменьшите уровень громкости на усилителе мощности.
- Звук автоматически восстановится через несколько секунд.
- Не поворачивайте динамик за скобу.
- Не кладите динамик лицевой частью вниз при установленной решетке, чтобы не повредить ее.
- Помещайте динамик лицевой частью вниз только на плоскую и ровную поверхность.
- Не касайтесь динамика акустической системы.

Об этом руководстве

Иллюстрации в данном руководстве приводятся исключительно в целях разъяснения инструкций и могут не полностью соответствовать реальному устройству.

Корпорация Yamaha не несет ответственности за ущерб, вызванный неправильной эксплуатацией или модификацией устройства, а также за потерю или повреждение данных.

РАСПАКОВКА

После распаковки проверьте наличие следующих деталей в комплекте поставки.

- Динамик × 2
- Решетка × 2
- Уплотнительное кольцо × 2
- Потолочная планка × 4
- Винт × 4
- Шаблон для вырезания × 1
- Руководство пользователя (данное руководство)
- Кабель динамика и крепежная проволока не входят в комплект поставки.

ТЕХНИЧЕСКИЕ ХАРАКТЕРИСТИКИ

Тип	Широкополосная акустическая система с задним корпусом, фазоинвертор
Динамик	4 дюйма (10 см), широкополосный
Угол покрытия (в среднем 500 Гц – 4 кГц)	130°, конический
Номинальное сопротивление	8 Ом
Номинальная мощность	NOISE 30 Вт
	PGM 60 Вт
	MAX 120 Вт
Чувствительность (1 Вт, 1 м) *1	87 дБ SPL
Максимальный SPL (расчетный, 1 м) *2	108 дБ SPL
Диапазон частот (-10 дБ) *1	80 Гц – 20 кГц
Разъем	Euroblock (4 контакта) × 1 (вход: +/-, проходные клеммы: +/-) Макс. сечение провода 12 AWG (2,5 мм²)
Ответвления обмотки трансформатора	70 В 30, 15, 7,5, 3,8 Вт
	100 В 30, 15, 7,5 Вт
Защита от перегрузки	PolySwitch
Магнитное экранирование	Нет
Корпус	Форма Задний корпус
	Материал заднего корпуса Сталь 1 мм, черный
Решетка	Материал Перфорированная сталь с порошковой окраской (t = 0,6 мм)
	Отделка Окантовка: ABS Относительное отверстие: 51% VXC4: черная краска (приблизительное значение цвета: Munsell N3) VXC4W: белая краска (приблизительное значение цвета: Munsell 9,3)
Габаритные размеры (только динамик)	диаметр 225 мм, высота 194 мм (диаметр 8 7/8", высота 7 5/8")
Чистая масса (только динамик, 1 шт.)	2,8 кг (5,7 фунта)
Диаметр установочного отверстия	диаметр 186 мм (диаметр 7 5/16")
Требуемая толщина потолочной плиты	5–35 мм *3
Труба для прокладки проводов	До 1/2 дюйма
Упаковка	Упаковываются парно

*1: Полунаправленность (2т)

*2: Рассчитано на основе номинальной мощности и чувствительности, не учитывая сжатия мощности.

*3: 30 мм или менее для фиксирующего язычка.

РАЗМЕРЫ

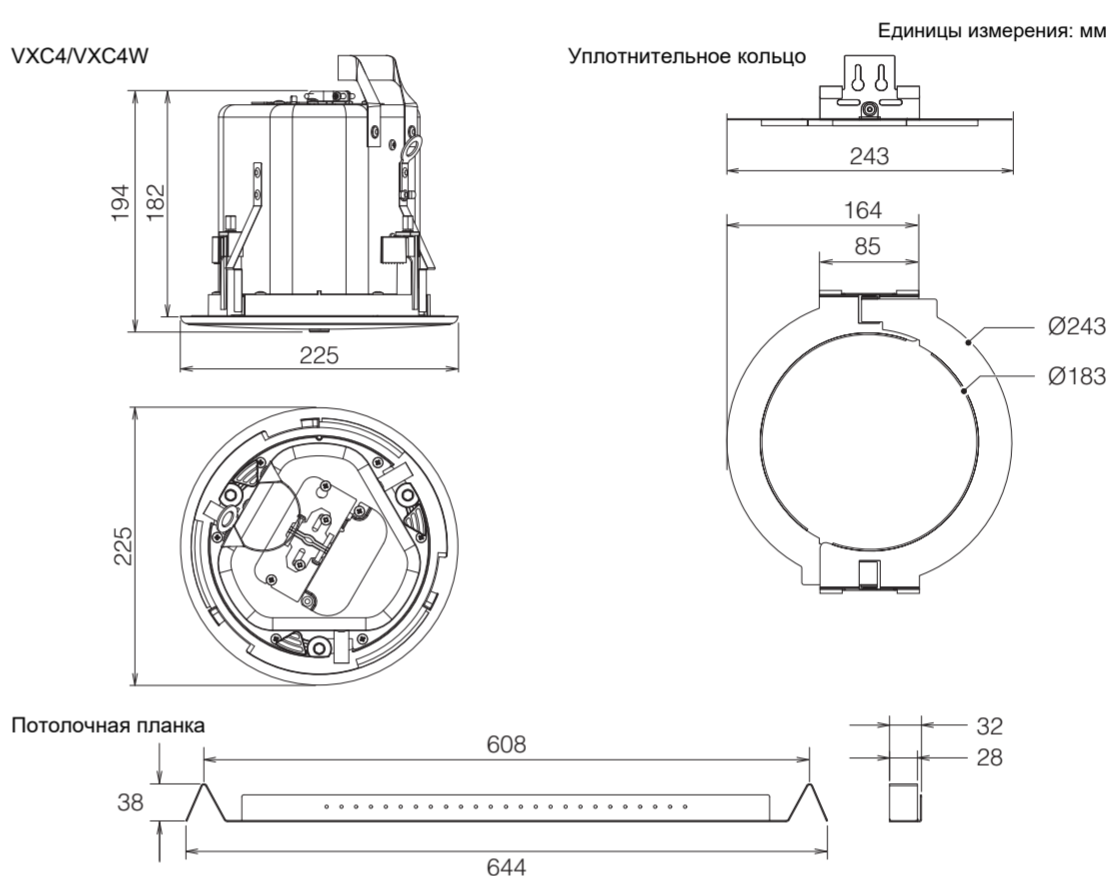

В содержании данного руководства приведены последние на момент публикации технические характеристики. Для получения последней версии руководства посетите веб-сайт корпорации Yamaha и загрузите файл с руководством.

- Закрепите кабель кабельным зажимом и затяните винты А и В.

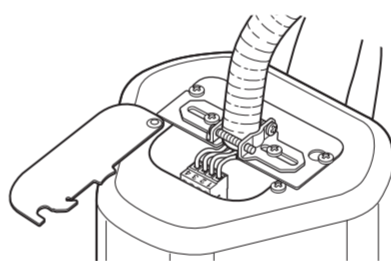

- Закройте крышку разъема и затяните винт крышки.

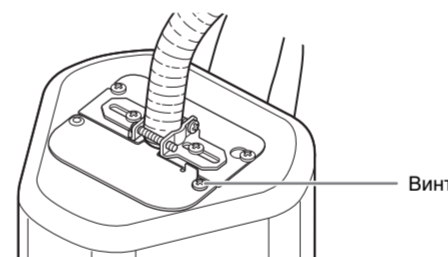

4 ПРИКРЕПИТЕ ДИНАМИКИ К ПОТОЛКУ

- Прикрепите крепежную проволоку к кольцу крепежной проволоки и независимой точке опоры, например к балке.



ВНИМАНИЕ

Всегда принимайте меры для предотвращения падения динамика. Если длины крепежной проволоки недостаточно, подготовьте другой отрезок крепежной проволоки, подходящий для условий установки, который выдержит массу динамика. Если отрезок крепежной проволоки слишком длинный, падение динамика может привести к разрыву проволоки из-за слишком сильной нагрузки.

- Медленно вставьте динамик в вырезанное отверстие, не зажимая кабель.

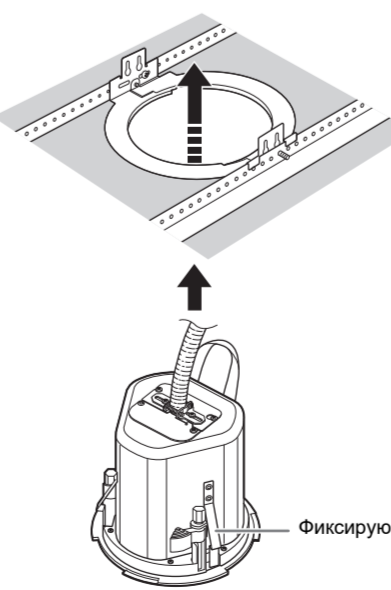

Когда все фиксирующие язычки будут установлены на уплотнительном кольце, они будут удерживать динамик. Динамик можно не поддерживать.

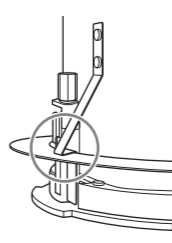

Чтобы извлечь динамик из уплотнительного кольца, прижмите фиксирующие язычки к корпусу динамика. Положение фиксирующих язычков обозначено метками ▲ у края лицевой поверхности корпуса.

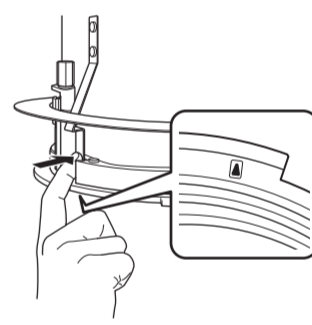

- Отверткой поверните закрепляющий винт на пол-оборота против часовой стрелки. Это упрощит установку зажима в канале.
- Отверткой затяните закрепляющий винт, поворачивая его по часовой стрелке. При первом обороте закрепляющего винта зажим войдет в канал. При последующих оборотах зажим сместится вниз по каналу, прижимая динамик к потолку.

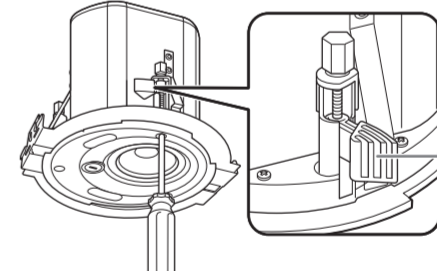

ВНИМАНИЕ

- Не перетягивайте закрепляющий винт. Это может привести к повреждению закрепляющего винта и зажима.
- Не заворачивайте другие винты без направляющей втулки в резьбовом отверстии. Это может привести к повреждению или падению динамика.

5 ВЫБЕРИТЕ МОЩНОСТЬ И НАПРЯЖЕНИЕ ЛИНИИ/СОПРОТИВЛЕНИЕ

Выберите напряжение и сопротивление сети питания (100 В/70 В/8 Ом) и отвод для сети питания 100 В/70 В, отверстие с плоским жалом повернув селектор отводов в передней части динамика.

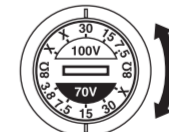

ВНИМАНИЕ

Не используйте положение "X". Положение 8 Ом следует выбирать только для аудиосистем с сопротивлением 8 Ом. Неверная настройка может привести к повреждению динамика и усилителя мощности.

6 ПРИКРЕПИТЕ РЕШЕТКУ

Приложите решетку к передней части корпуса и поверните решетку по часовой стрелке.

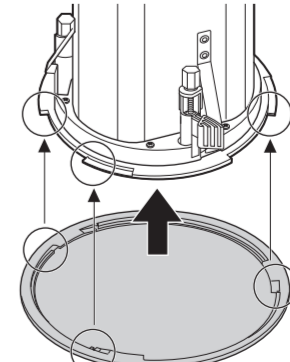

ВНИМАНИЕ

Неадекватное крепление решетки может привести к ее падению. Закрепите решетку надлежащим образом.

Yamaha Pro Audio global website
<http://www.yamahaproaudio.com/>
Yamaha Downloads
<http://download.yamaha.com/>