

背面有中文版使用说明书。

ПРАВИЛА ТЕХНИКИ БЕЗОПАСНОСТИ

ВНИМАТЕЛЬНО ПРОЧИТЕ, ПРЕЖДЕ ЧЕМ ПРИСТУПАТЬ К ЭКСПЛУАТАЦИИ

* Сохраните это руководство, чтобы можно было обращаться к нему в дальнейшем.

ПРЕДУПРЕЖДЕНИЕ

Во избежание получения серьезных травм вплоть до наступления смерти от удара электрическим током, а также во избежание короткого замыкания, повреждения оборудования, пожара и других инцидентов, всегда соблюдайте основные правила безопасности, перечисленные далее. Они включают принятие следующих мер (не ограничиваясь ими):

Не открывать

В данном устройстве нет компонентов, которые должен обслуживать пользователь. Не следует открывать устройство или пытаться разбирать его, а также каким-либо образом модифицировать его внутренние компоненты. При возникновении неисправности немедленно прекратите эксплуатацию устройства и обратитесь за помощью к квалифицированным специалистам центра технического обслуживания корпорации Yamaha.

ВНИМАНИЕ

Во избежание нанесения серьезных травм себе и окружающим, а также во избежание повреждения устройства и другого имущества, всегда соблюдайте основные правила безопасности. Они включают принятие следующих мер (не ограничиваясь ими):

Место установки

- Во избежание случайного падения устройства не оставляйте его в неустойчивом положении.
- Не размещайте устройство в месте, где на него могут воздействовать коррозионные газы или соленый воздух. Это может привести к сбоям в работе устройства.
- Не размещайте устройство в местах, где оно будет постоянно подвержено воздействию воды. Это может привести к сбоям в работе устройства.
- Не размещайте устройство в местах, где оно будет подвержено воздействию масла. Это может привести к сбоям в работе устройства.
- Строительные работы должны выполняться специалистом в соответствии со строительными нормами и правилами. Если для установки устройства требуется выполнение строительных работ, соблюдайте следующие меры предосторожности.
 - Выбирайте монтажное оборудование и место установки, способные выдержать вес устройства.
 - Избегайте мест установки, подверженных постоянной вибрации.
 - Используйте подходящие инструменты для установки устройства.
 - Периодически проверяйте состояние устройства.

Подключения

- Перед подключением данного устройства к другим устройствам выключите питание на всех устройствах. Перед включением или отключением питания на всех устройствах установите минимальный уровень громкости.
- Используйте только кабели динамиков для подключения динамиков к разъемам для динамиков. Применение кабелей другого типа может привести к возгоранию.

Обслуживание

- Не протирайте наружные детали устройства бензином, разбавителем, синтетическим моющим средством. Не используйте средства для очистки электрических контактов. Это может привести к повреждению или растворению наружных деталей устройства.

МОНТАЖ ДИНАМИКОВ

Установите динамики на стене/потолке с помощью прилагаемых кронштейнов. Убедитесь, что стена/потолок достаточно прочны. Иллюстрации в этой инструкции относятся к модели VXS5. Для всех моделей используется одинаковый способ установки.

Действия перед установкой (подготовка кабеля)

Для подключения к разъемам Euroblock используйте многожильные кабели. Снимите изоляцию кабеля, как показано на рисунке, и подсоедините кабель.

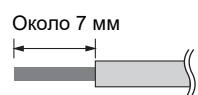

ПРИМЕЧАНИЕ

Не залуживайте многожильные провода. Это приведет к повреждению провода.

Ниже показан установленный динамик. Установите основание кронштейна и подсоедините монтажный кронштейн, как показано на рисунке.

ПРИМЕЧАНИЕ

- При установке динамика на потолок решетчатый параллельно земле установите динамик горизонтально.
- При установке динамика на потолок обязательно установите основание кронштейна так, чтобы его стержень располагался горизонтально без наклона к земле.
- Конструкция монтажного кронштейна не предназначена для его поворота влево или вправо при установке динамика на потолок.

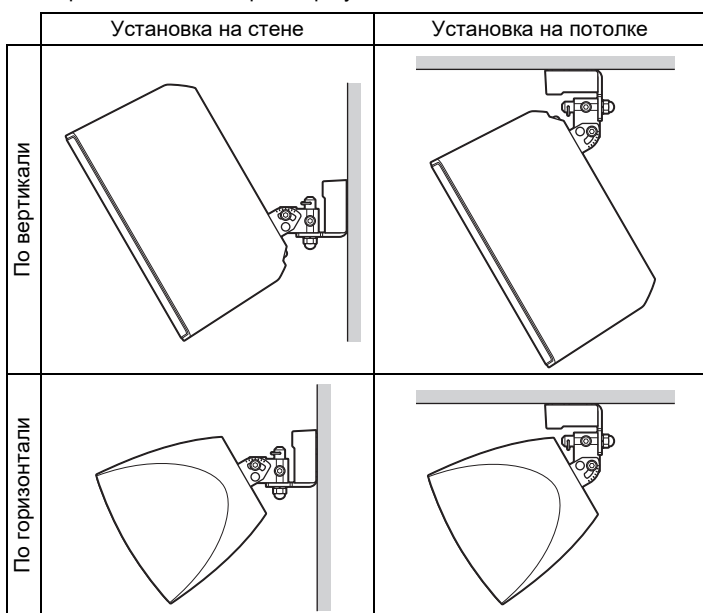

1 УСТАНОВИТЕ ОСНОВАНИЕ КРОНШТЕЙНА НА СТЕНЕ/ПОТОЛКЕ

1 Приложите основание кронштейна к стене/потолку и разметьте положение для винтов/болтов и кабелей. Диаметр отверстий под винты/болты по четырем углам составляет М6, а диаметр отверстия под кабели динамика в центре – Ø11 мм.

2 Сделайте отверстия по месту в стене/потолке для болтов и кабелей и пропустите болты и кабели от усилителя через отверстия, как показано на рисунке.

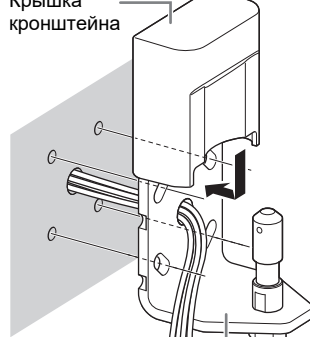

3 Установите основание кронштейна на стене/потолке. Обязательно зафиксируйте четыре угла основания кронштейна.

4 Пропустите кабели через зазор в нижней части крышки кронштейна и установите ее на основание кронштейна.

ПРИМЕЧАНИЕ

Если потребуются устранить слабины кабелей позже, то крышку кронштейна можно установить после шага 5-6.

Правила безопасности при эксплуатации

- Никогда не вставляйте и не роняйте посторонние (бумажные, пластиковые, металлические и прочие) предметы в отверстия решетки. Если это все-таки произойдет, отдайте устройство для осмотра квалифицированному сервисному специалисту корпорации Yamaha.
- Не используйте устройство при искажении звука. Длительное использование устройства в таком состоянии может привести к перегреву и возгоранию.
- При выборе усилителя мощности для использования с этим устройством убедитесь, что выходная мощность усилителя ниже, чем нагрузочная способность по мощности данного устройства (см. ТЕХНИЧЕСКИЕ ХАРАКТЕРИСТИКИ). Даже если выходная мощность усилителя ниже, чем нагрузочная способность по мощности данного устройства (PGM), использование излишне мощных входных сигналов, приводящих к срезу, может вызвать повреждение устройства.
- Сбой в работе или возгорание особенно вероятны при генерации следующих звуков или шумов:
 - обратная связь при использовании микрофона;
 - постоянный экстремально громкий звук от музыкального инструмента;
 - постоянный чрезмерно искаженный звук;
 - шум, вызванный подключением/отсоединением кабеля при включенном усилителе.

УВЕДОМЛЕНИЕ

Во избежание сбоев/повреждения продукта, имущественного ущерба следуйте приведенным ниже предупреждениям.

Уход и техническое обслуживание

- Не ставьте на устройство предметы из виныла, пластика, резины, которые могут испачкать панель.
- Протирайте устройство сухой, мягкой тканью. Не используйте ткань, смоченную в разбавителе для краски, растворителе, чистящем средстве, других химических составах.
- В случае резких значительных перепадах температуры окружающего воздуха, например при переносе устройства из одного места в другое или при включении или выключении кондиционера воздуха, в устройстве может конденсироваться влага. Использование устройства при наличии в нем конденсата может привести к повреждению устройства. Если есть подозрения на наличие конденсата, не включайте устройство несколько часов до полного высыхания конденсата.
- Обязательно проверяйте номинальное сопротивление нагрузки усилителя мощности (см. ТЕХНИЧЕСКИЕ ХАРАКТЕРИСТИКИ), особенно при параллельном подключении динамиков. Подключение к усилителю мощности нагрузки с сопротивлением, выходящим за пределы номинального диапазона, может привести к повреждению усилителя мощности.
- При подключении динамиков с высоким сопротивлением убедитесь, что общая выходная мощность каждого динамика не превышает номинальную выходную мощность усилителя.
- При подключении динамиков с высоким сопротивлением убедитесь, что аудиосигнал проходит через фильтр высоких частот 80 Гц или выше перед входом в динамики. (Для VXS5/VXS5W список UL будет недоступен без данного подключения.)

СХЕМА ЗАЩИТЫ

Эта акустическая система оснащена встроенной схемой защиты, которая отключает акустическую систему в случае обнаружения чрезмерно мощного входного сигнала. Если акустическая система не выводит звук, незамедлительно уменьшите уровень громкости на усилителе мощности. Звук автоматически восстановится через несколько секунд.

Разместите динамик на плоской и ровной поверхности.

Не размещайте динамик на земле решеткой вниз.

Не касайтесь динамика акустической системы.

Об этом руководстве

Иллюстрации в данном руководстве приводятся исключительно в целях разъяснения инструкций и могут не полностью соответствовать реальному устройству.

Корпорация Yamaha не несет ответственности за ущерб, вызванный неправильной эксплуатацией или модификацией устройства, а также за потерю или повреждение данных.

2 ПОДСОЕДИНИТЕ ПРОВОДА К РАЗЪЕМУ

1 Отсоедините разъем Euroblock.

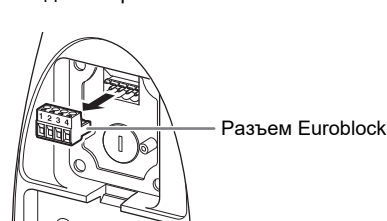

2 Отверткой с плоским жалом ослабьте винты клемм разъема Euroblock. Вставьте кабели в клеммы и затяните винты. Убедитесь, что кабели нельзя извлечь из клемм.

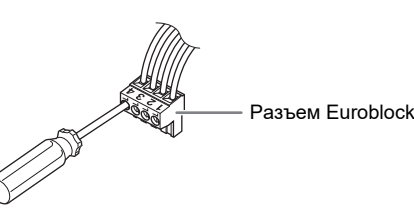

ПРИМЕЧАНИЕ

Используйте отвертку с плоским жалом шириной менее 3 мм.

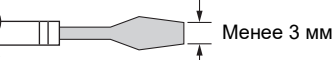

Существует два способа подключения.

ВНИМАНИЕ
Проверьте общее сопротивление при подключении динамиков с низким сопротивлением.

Использование проходных клемм

При использовании этого способа кабели следующего динамика подключаются к клеммам 1 и 4. Если разъем Euroblock будет отсоединен от динамика, все последующие динамики не будут работать. Это позволяет легко определить неисправный динамик.

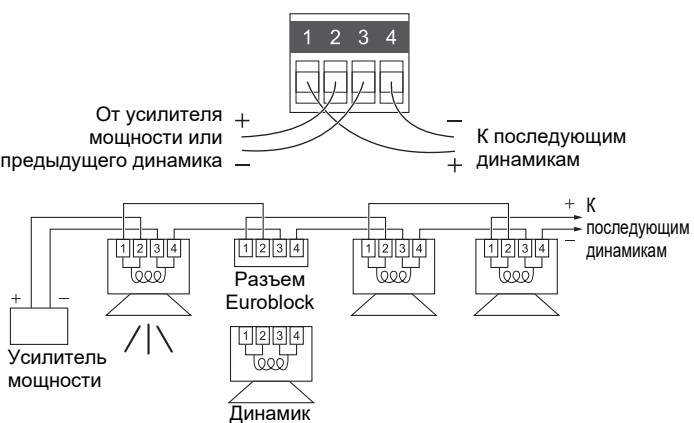

Клеммы параллельного входа

При использовании этого способа кабели подключаются к клеммам 2 и 3 каждого динамика. Так как кабели соединены в разъемах Euroblock, все динамики будут работать даже при выходе из строя одного из них.

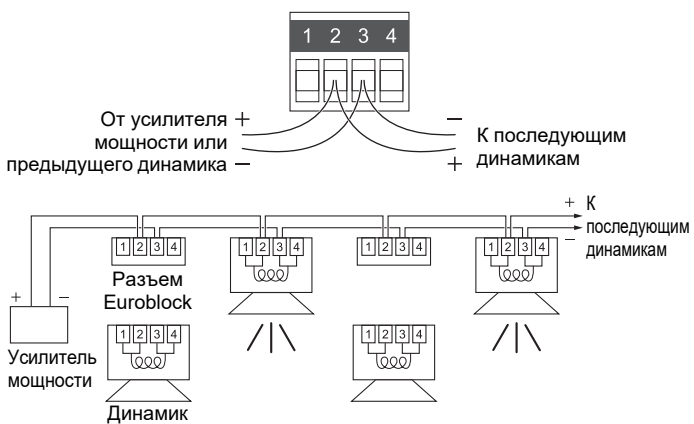

РАСПАКОВКА

После распаковки проверьте наличие следующих деталей в комплекте поставки.

- Динамик × 2
 - Основание кронштейна × 2
 - Монтажный кронштейн × 2
 - Крышка кронштейна × 2
 - Винт для крепления монтажного кронштейна × 4 (VXS8/VXS8W: M6, VXS5/VXS5W: M5)
 - Стопорный винт × 2 (M3, только для VXS8/VXS8W)
 - Болт с внутренней шестигранной головкой × 2
 - Крепежная проволока × 2
 - Клеммная крышка × 2
 - Предохранительный штифт × 2
 - Шестигранный ключ × 1
 - Руководство пользователя (данное руководство)
- * Винты/болты для крепления основания кронштейна к стене/потолку и кабели динамиков не входят в комплект поставки.

ТЕХНИЧЕСКИЕ ХАРАКТЕРИСТИКИ

		VXS8/VXS8W	VXS5/VXS5W
Тип		2-полосные, фазоинверторного типа	
Динамик	LF	Динамик конического типа 8 дюйма (20 см)	Динамик конического типа 5-1/4 дюйма (13 см)
	HF	Высокочастотный динамик с мягким куполом 1 дюйма (2,5 см)	Высокочастотный динамик с мягким куполом 3/4 дюйма (2 см)
Угол покрытия (в среднем 500 Гц – 4 кГц)		100° по горизонтали × 100° по вертикали	120° по горизонтали × 120° по вертикали
Номинальное сопротивление		8 Ом	
Номинальная мощность	NOISE	90 Вт	75 Вт
	PGM	180 Вт	150 Вт
	MAX	360 Вт	300 Вт
Чувствительность (1 Вт, 1 м) *1		91 дБ SPL	89 дБ SPL
Максимальный SPL (расчетный, 1 м) *2		117 дБ SPL	114 дБ SPL
Диапазон частот (-10 дБ) *1, *3		51 Гц – 20 кГц	62 Гц – 20 кГц
Частота разделения		2,8 кГц	
Разъем		Euroblock (4 контакта) × 1 (вход: +/-, проходные клеммы: +/-) Макс. сечение провода 12 AWG (2,5 мм²)	
Ответвления обмотки трансформатора	70 В	60, 30, 15, 7,5 Вт	30, 15, 7,5, 3,8 Вт
	100 В	60, 30, 15 Вт	30, 15, 7,5 Вт
Защита от перегрузки		Ограничение мощности во всем диапазоне для защиты сети и преобразователей	
Магнитное экранирование		Нет	
Класс пыле- и водонепроницаемости *4		IP35	
Корпус	Форма	четыреугольная	
	Материал корпуса	ABS	
	Материал акустического экрана	PC/ASA	
Материал решетки		Перфорированный алюминий с порошковой окраской (толщина = 1 мм) Относительное отверстие: 51%	
Отделка		VXS8/VXS5: черная (без окраски, приблизительное значение цвета: Munsell N3) VXS8W/VXS5W: белая (без окраски, приблизительное значение цвета: Munsell 9,3)	
Габаритные размеры (только динамик) (Ш × В × Г при вертикальной ориентации корпуса)		278 × 430 × 239 мм (10,9" × 16,9" × 9,4")	176 × 280 × 163 мм (6,9" × 11,0" × 6,4")
Чистая масса (только динамик, 1 шт.)		8,2 кг (18,1 фунта)	3,6 кг (7,9 фунта)
Упаковка		Упаковываются попарно	

*1: полупространство (2π)

*2: рассчитано на основе номинальной мощности и чувствительности, не учитывая сжатия мощности.

*3: при подключении с низким сопротивлением

*4: IP34 при установке динамика вертикально на потолок.

В содержании данного руководства приведены последние на момент публикации технические характеристики. Для получения последней версии руководства посетите веб-сайт корпорации Yamaha и загрузите файл с руководством.

РАЗМЕРЫ

См. обратную сторону руководства пользователя на английском языке.

3 ВЫБЕРИТЕ МОЩНОСТЬ И НАПРЯЖЕНИЕ ЛИНИИ/СОПРОТИВЛЕНИЕ

Выберите напряжение и сопротивление сети питания (100 В/70 В/8 Ом) и отвод для сети питания 100 В/70 В, отверткой с плоским жалом повернув селектор отводов в задней части динамика.

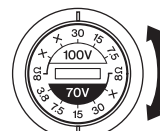

На иллюстрации показана установка 30 Вт для линии 100 В и 15 Вт для линии 70 В.

ВНИМАНИЕ

- Не используйте положение "X". Положение 8 Ом следует выбирать только для аудиосистем с сопротивлением 8 Ом. Неверная настройка может привести к повреждению динамика и усилителя мощности.
- Перед настройкой селектора отводов обязательно отключите усилитель.

4 ПРИКРЕПИТЕ МОНТАЖНЫЙ КРОНШТЕЙН И КРЕПЕЖНУЮ ПРОВОЛОКУ

1 Прикрепите монтажный кронштейн и крепежную проволоку к динамику. Используйте прилагаемые винты для крепления монтажного кронштейна. Способ крепления монтажного кронштейна зависит от ориентации динамика (по вертикали или горизонтали).

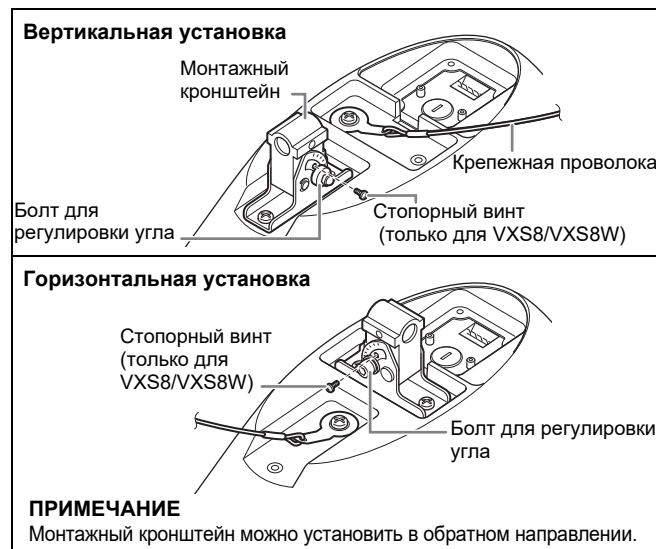

2 Установите требуемый угол динамика по вертикали. Ослабьте болт для регулировки угла с помощью прилагаемого шестигранного ключа, отрегулируйте угол динамика и затяните болт для регулировки угла, чтобы зафиксировать динамик (момент затяжки: 8 Н·м).

ПРИМЕЧАНИЕ

- Каждая отметка на монтажном кронштейне соответствует 10°.
- (только для VXS8/VXS8W) При установке динамика на стену с вертикальным углом наклона в 30° или менее заверните прилагаемый стопорный винт.

5 УСТАНОВИТЕ ДИНАМИК НА ОСНОВАНИИ КРОНШТЕЙНА И ЗАКРЕПИТЕ КАБЕЛЬ

1 Установите монтажный кронштейн на основание кронштейна.



2 Установите предохранительный штифт. Обязательно установите предохранительный штифт, чтобы предотвратить падение монтажного кронштейна.



ПРИМЕЧАНИЕ

Предохранительный штифт можно установить с любой стороны монтажного кронштейна в зависимости от угла динамика.

3 Вставьте разъем Euroblock в гнездо динамика.

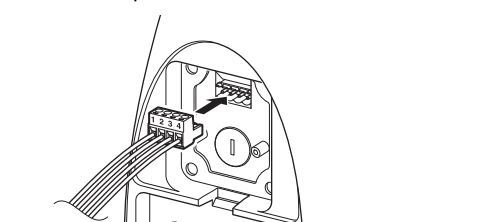

4 Установите клеммную крышку.



5 (При установке динамика на стене) поверните динамик по горизонтали для установки требуемого угла.

6 Убедитесь, что монтажный кронштейн встал на место на основании кронштейна, затем затяните прилагаемый болт (момент затяжки: 6,5 Н·м).



ПРИМЕЧАНИЕ

- При установке динамика в особенности на потолок следует убедиться, что монтажный кронштейн встал на место на основании кронштейна.
- Болт с внутренней шестигранной головкой можно установить с любой стороны монтажного кронштейна (слева или справа) в зависимости от угла динамика.
- Прикрепите крепежную проволоку к стене/потолку.
- ВНИМАНИЕ**
Обязательно примите меры для предотвращения падения динамика в случае неправильной установки.
- При креплении крепежной проволоки к стене прикрепите ее выше места крепления к динамику по возможности с небольшой слабину.
- Если длины крепежной проволоки недостаточно, подготовьте другой отрезок крепежной проволоки, подходящий для условий установки, который выдержит массу динамика. Если отрезок крепежной проволоки слишком длинный, падение динамика может привести к разрыву проволоки из-за слишком сильной нагрузки.

Yamaha Pro Audio global website
<http://www.yamahaproaudio.com/>
Yamaha Downloads
<http://download.yamaha.com/>